

NECCHI

MOD. 280

modo d'uso

AVVERTENZA

Il presente libretto istruzioni è utilizzabile anche per i modelli **740** e **280** tenendo presente :

- 1) in tutti i casi in cui è citato il modello **700**
il richiamo è valido anche per il modello **740**
- 2) in tutti i casi in cui è citato il modello **600**
il richiamo è valido anche per il modello **280**
- 3) devono considerarsi annullate le pagine da **37 a 39**;
per realizzare l'intarsio con i mod. **740 e 280**
occorre usare il carrello **AG 20** (opzionale)
- 4) il libretto "CAPI IN MAGLIA" per modello **700/600**
è in ogni sua parte valido anche per i mod. **740/280**

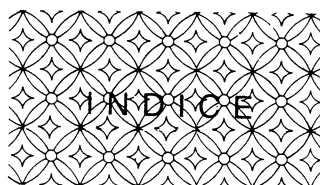

Macchina e accessori	Pag. 1
Montaggio della macchina	" 4
Nome e funzione di ogni parte	" 6
Preparazione del filato	" 9
Inizio e lavorazione	" 11
Per fare pratica	" 14
Diminuzione di 1 maglia	" 16
Diminuzione di più maglie	" 16
Aumenti di 1 maglia	" 17
Aumenti di più maglie	" 17
Come muovere il carrello senza lavorare	" 18
Come togliere il tessuto dalla macchina	" 18
Lavori con le schede	" 19
Jacquard	" 24
Motivo singolo	" 25
Punto tuck	" 29
Punto tuck a due colori	" 29
Tuck con aghi scartati	" 30
Punto slip	" 31
Slip a due colori	" 31
Pizzo traforato	" 32
Tessuto	" 33
Vanisé	" 35
Funzione del bottone del raddoppio	" 36
Intarsio	" 37
Consigli utili	" 40
Se l'inizio non è corretto	" 40
Se il carrello si blocca	" 40
Per disfare il lavoro sulla macchina	" 41
Se le maglie cadono	" 42
Per memorizzare la scheda	" 42
Per controllare il disegno sulla scheda	" 43
Se il filo s'impiglia nei tamburi	" 43
Se il carrello è stato sfilato dal letto degli aghi	" 44
Per riprendere una maglia caduta	" 44
Se cade una maglia per alcune righe	" 45
Come cambiare un ago	" 45
Manutenzione	" 47
Per riporre la macchina	" 48

Macchina

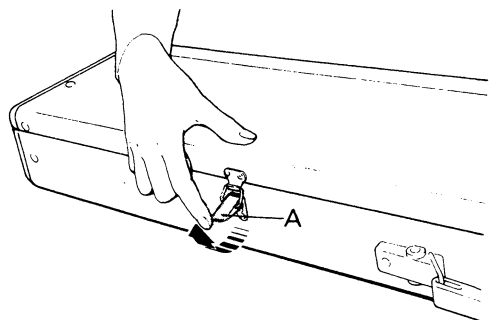

Mettere la macchina sul tavolo con la maniglia sul lato opposto a voi.

Sollevare i ganci «A»

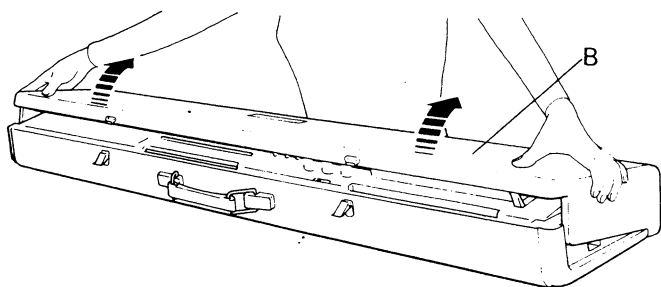

Sollevare il coperchio «B» inclinandolo verso di voi e toglierlo dalla macchina.

Mettere il coperchio come indicato.

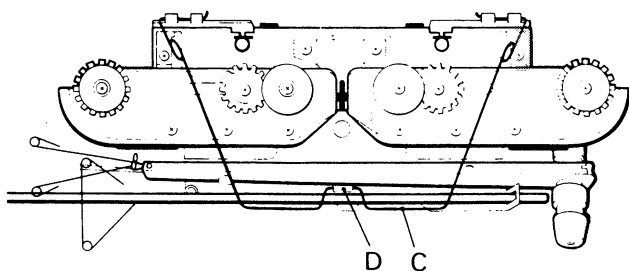
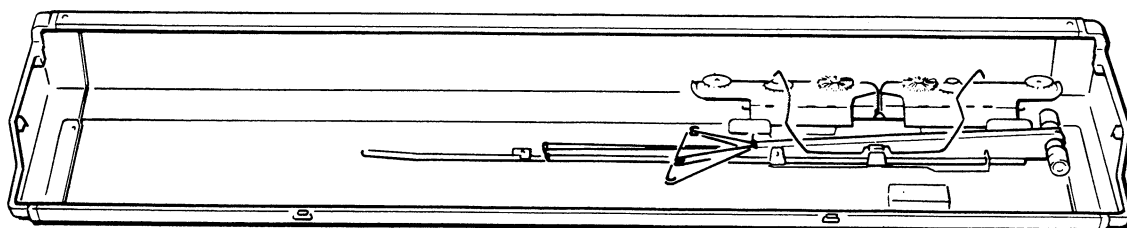

Sollevare la molla «C» liberandola dal gancio «D» situato all'interno del coperchio.

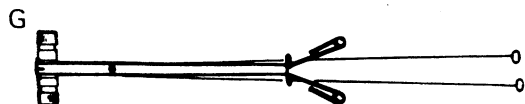
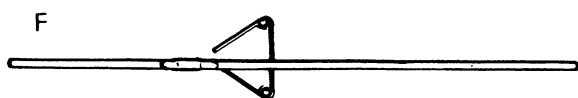
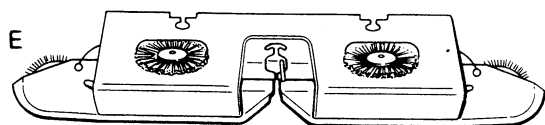

- E — Abbassatore
- F — Asta Tensione
- G — Auto Tensione

Mod. 700

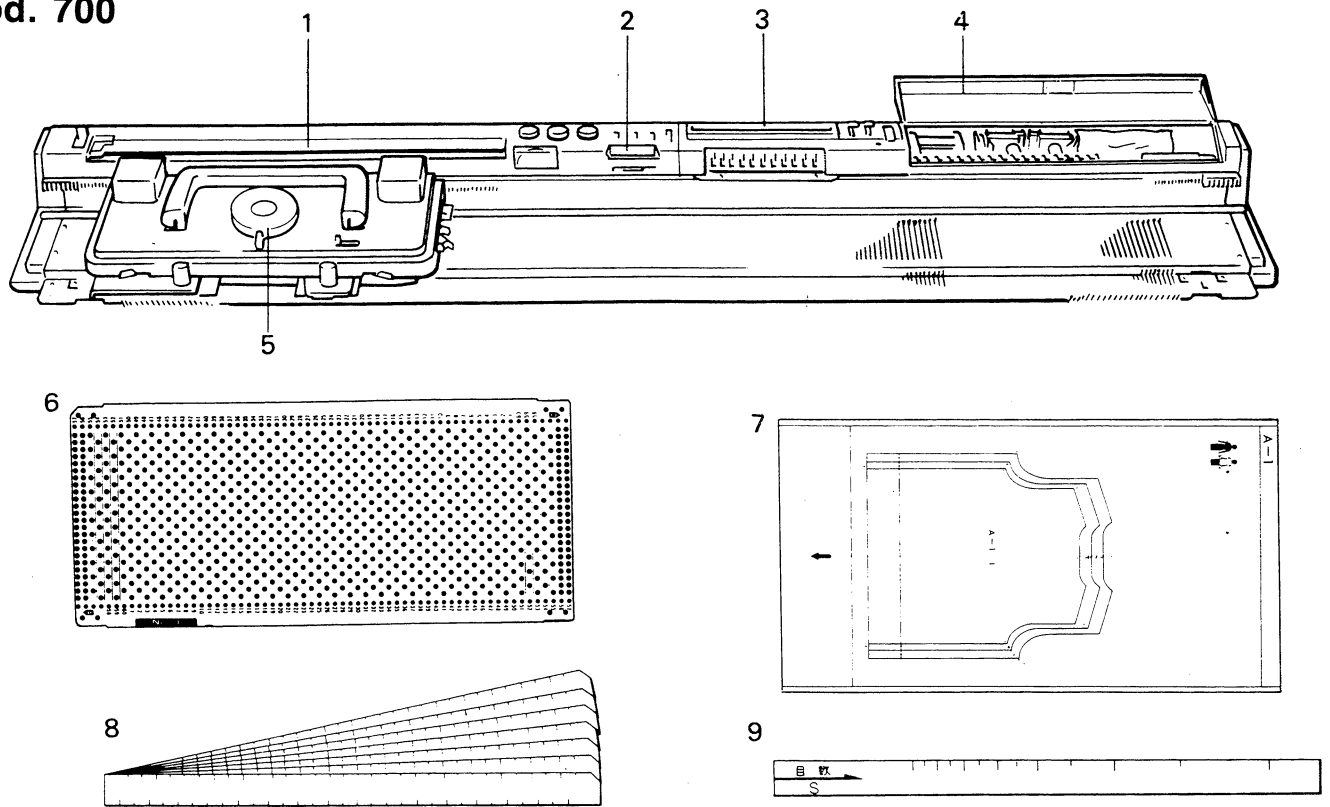

1. Calcolatore
2. Contarighe
3. Pannello scheda
4. Vano accessori
5. Carrello
6. Schede perforate (20)
Scheda intarsio

7. Cartamodelli (20)
8. Scale maglie (H8 — 14)
9. Regolo graduato

Mod. 600

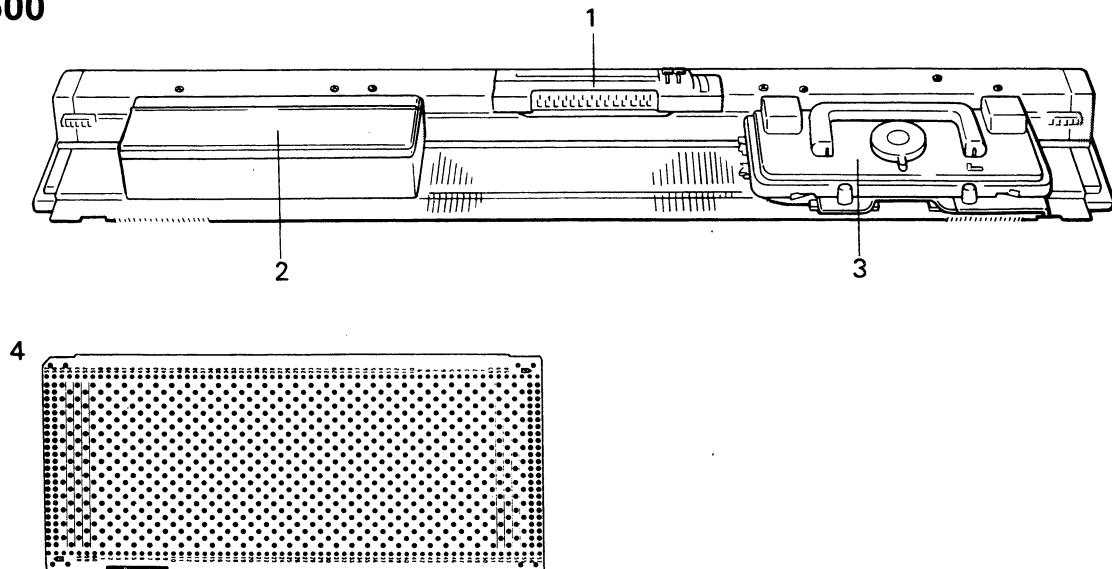

1. Pannello scheda
2. Scatola accessori
3. Carrello
4. Schede perforate (20)
Scheda intarsio

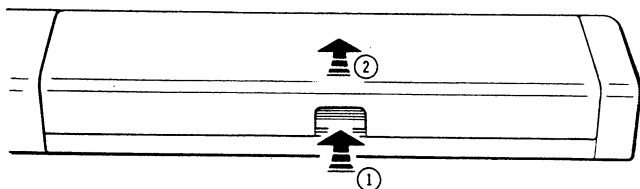

Scatola accessori

Mod. 700 — Vano incorporato

Alzare il coperchio per aprire 1 - 2

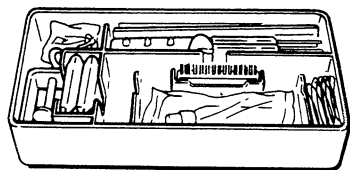

Mod. 600

Togliere la scatola dal letto degli aghi.
Sollevare il coperchio per aprirla.

Usare il coperchio come porta accessori fissandolo all'opposto perno situato a destra della macchina

I seguenti accessori sono forniti con la macchina.

Mod. 700 contiene gli accessori da 1 a 17. I numeri 18 e 19 sono forniti solo nel Mod. 600.

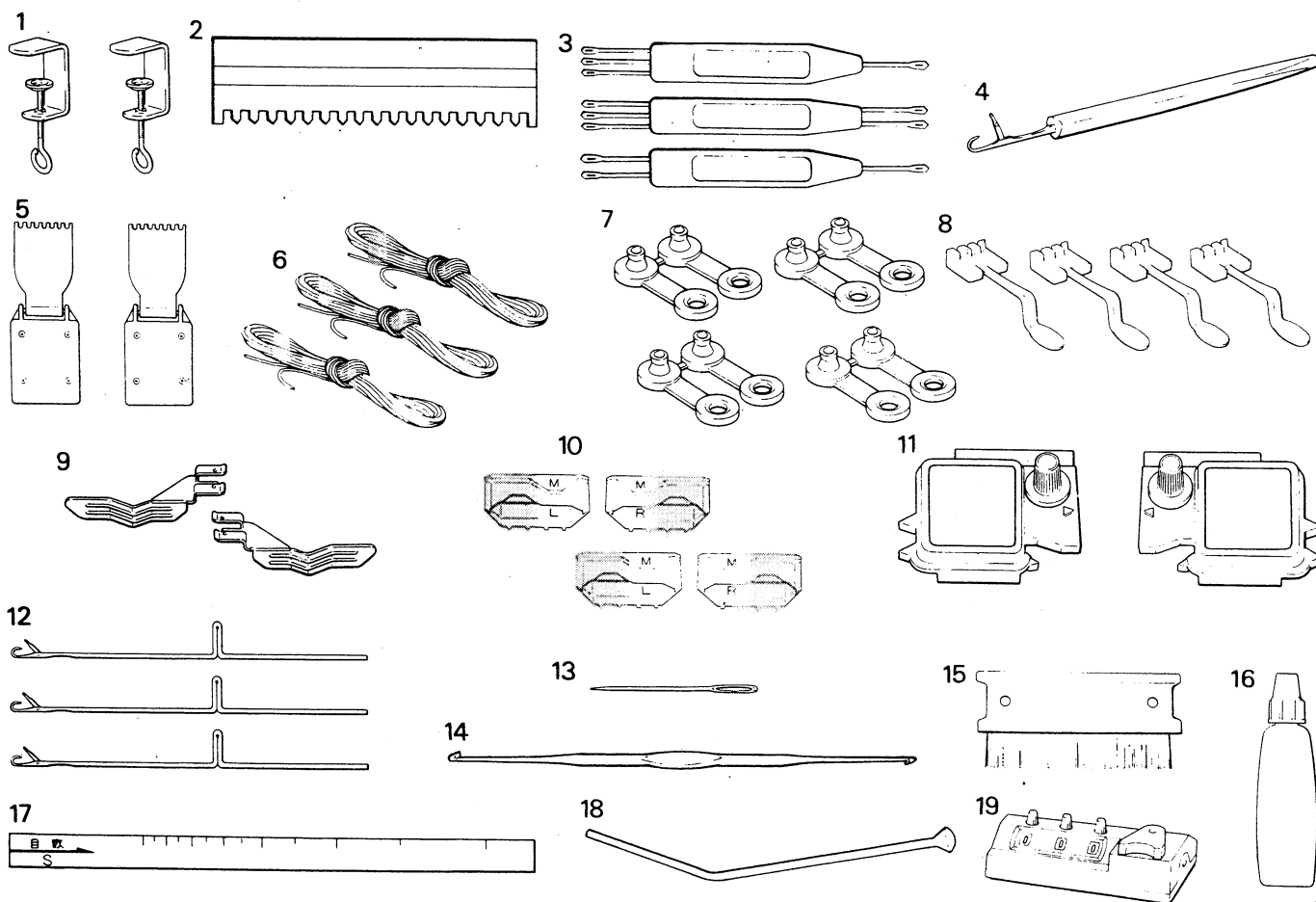
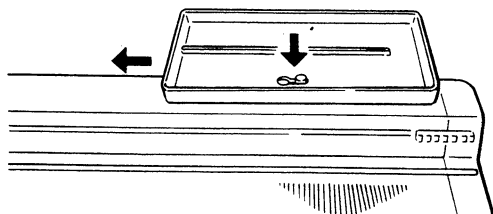

1. Morsetti (2)
2. Pettine scarta aghi 0—1/1
3. Punzoni
 - 1 — 3
 - 2 — 3
 - 1 — 2
4. Ago riammaglio
5. Pesi a griffa (2)
6. Fili di nylon (3)
7. Clips ferma schede (4)
8. Separatori (4)

9. Guide palette (R)/(L)
10. Limiti (R)/(L)
11. Cam magiche (R)/(L)
12. Aghi ricambio (3)
13. Ago da lana
14. Uncinetto
15. Spazzolina
16. Olio
17. Regolo graduato
18. Guida scheda
19. Contarighe

MONTAGGIO DELLA MACCHINA

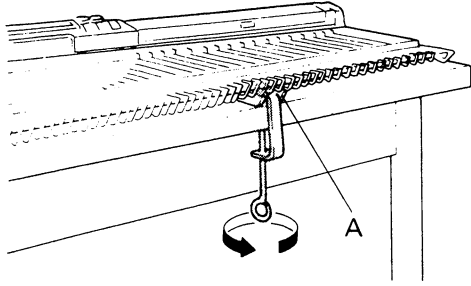

Inserire i morsetti nelle fessure «A» nella parte inferiore della macchina.

Stringere i morsetti girandoli nel verso indicato dalla freccia

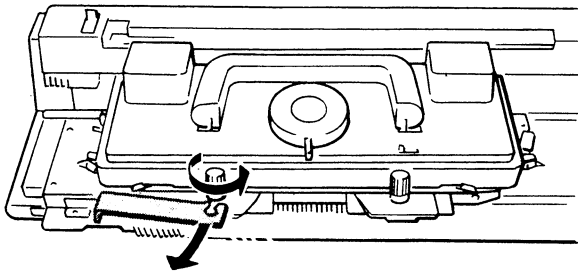

Allentare entrambi i pomelli ferma abbassatore girandoli nel verso indicato e togliere il ferma carrello.

Mod. 700 Carrello fissato a sinistra del letto degli aghi.

Mod. 600 Carrello a destra.

Tenere il ferma carrello nella scatola accessori. Usarlo per fermare il carrello quando si deve spostare la macchina.

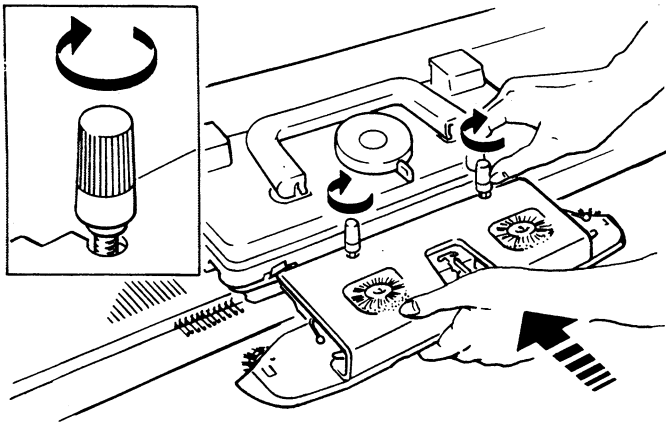

Togliere l'abbassatore dal coperchio della macchina e metterlo sotto i due pomelli.

Tenendo l'abbassatore il più vicino possibile al carrello stringere i pomelli girandoli nella direzione della freccia.

Assicurarsi che i pomelli siano entrati bene nelle fessure dell'abbassatore.

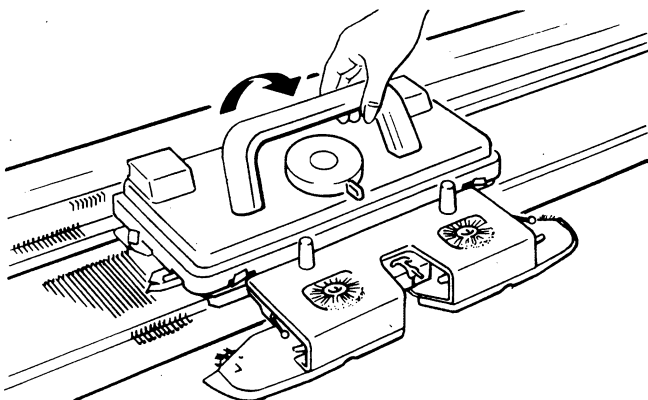

Rialzare la maniglia nella posizione di lavoro fino ad udire uno scatto.

Togliere l'autotensione e l'asta tensione dal coperchio della macchina.

Inserire la parte curva dell'asta «B» sul lato destro della maniglia nel foro «C».

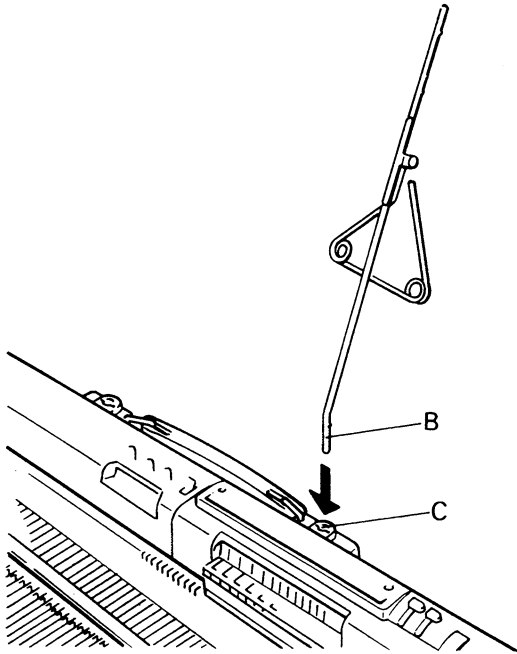

Girare la molla tensione «D» fissandola nella sua posizione.

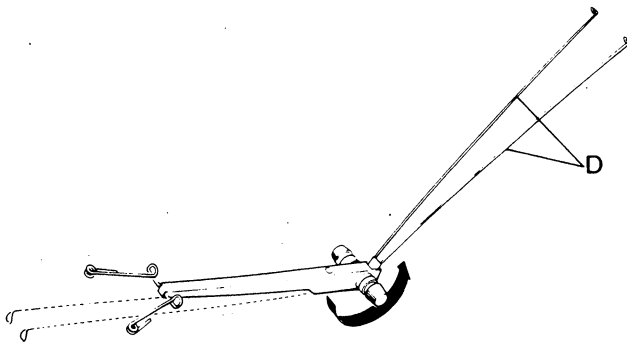

Fissare l'auto tensione alla sommità dell'asta e rialzare la guida tensione «E».

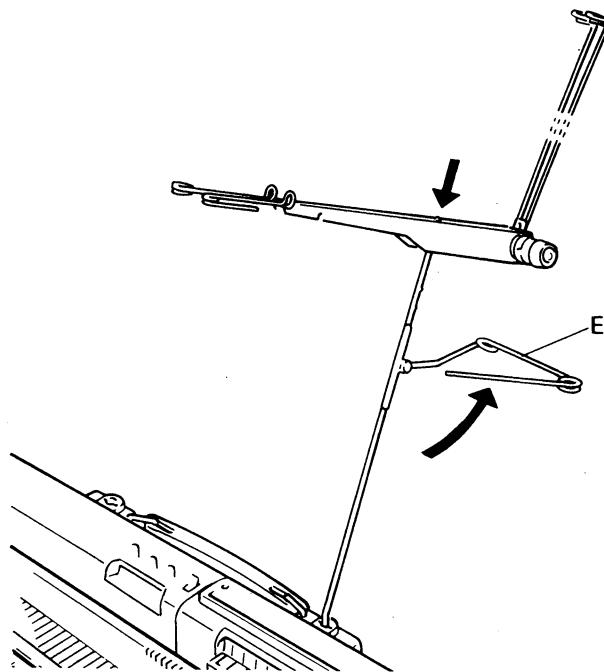

NOME E FUNZIONE DI OGNI PARTE

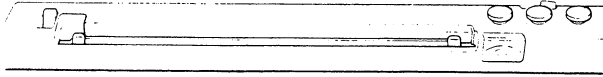

Calcolatore — Mod. 700 (vedere manuale)

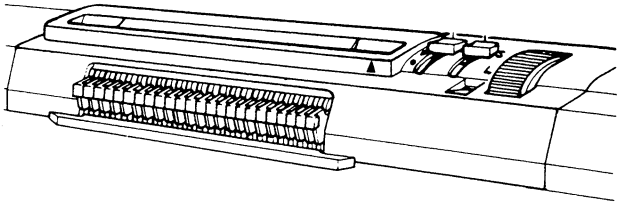

Pannello scheda (vedere pag. 20)

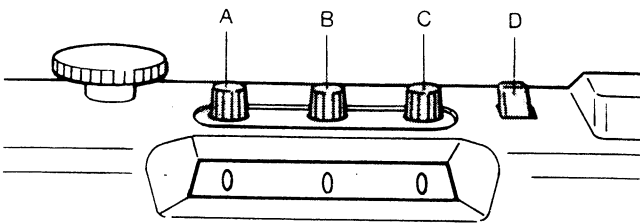

Per azzerare i numeri girare i bottoni «A» «B» «C»

Mod. 700

- «D» - Leva contargighe
 - ∇ Posizione attiva
 - Posizione bloccata

Mod. 600

- «E» - Girare la leva che si trova sul retro del carrello a sinistra quando dovete far funzionare il contargighe. Per disinnestarla sollevarla e girarla.

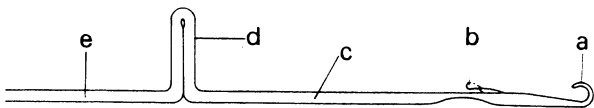
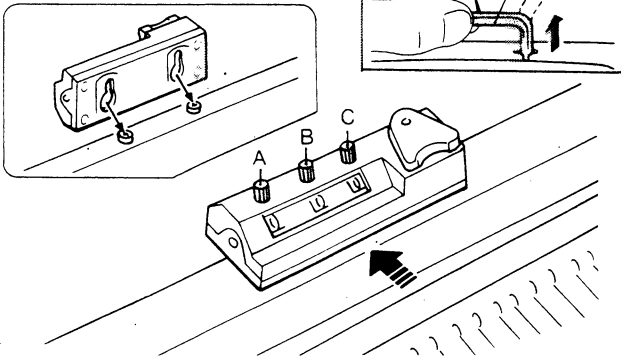

AGO

- a — Uncino
- b — Paletta
- c — Gambo
- d — Tallone
- e — Piede

LETTO DEGLI AGHI — LORO POSIZIONE

Su entrambi i lati del letto degli aghi le lettere A, B, C, D, indicano le quattro posizioni degli aghi.

- A — sono fuori lavoro
 - B — lavorano in rasato o con scheda
 - C — lavorano in rasato od intarsio
 - D — non lavorano con le leve frontali su I
- Quando le leve frontali sono su II gli aghi tornano in posizione B.

I numeri sui due lati dello zero indicano il numero degli aghi.

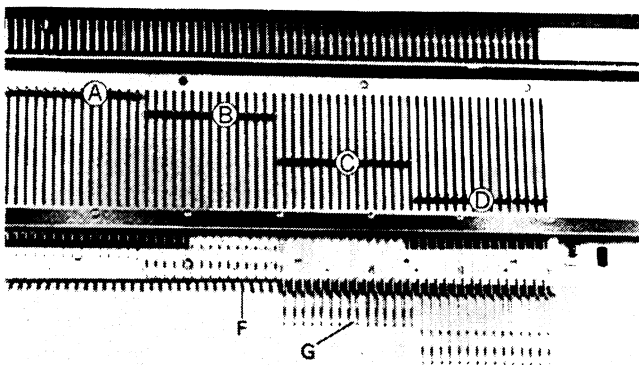

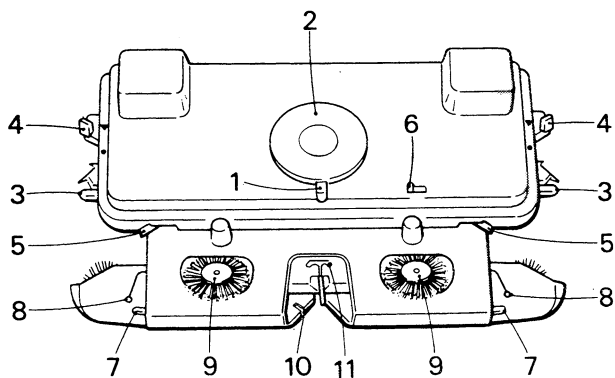

Carrello e abbassatore

- | | |
|------------------------|-----------------------|
| 1. Selettore dei punti | 7. Levette tessuto |
| 2. Grado | 8. Guida filo tessuto |
| 3. Leve intarsio | 9. Spazzole tessuto |
| 4. Leve laterali | 10. Taglia filo |
| 5. Leve frontali | 11. Guida filo |
| 6. Leva di sblocco | |

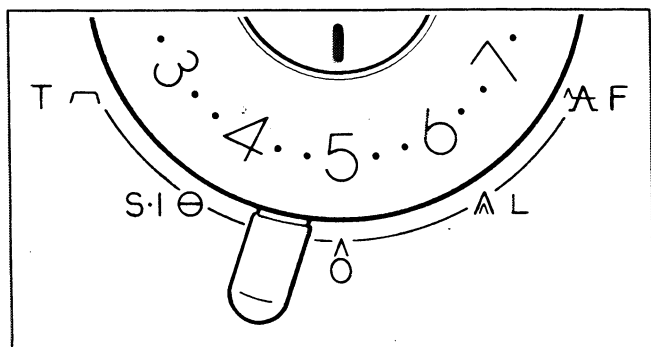

Selettore dei punti

Si usa per selezionare i tipi di punti.

Cinque sono le posizioni indicate. Per selezionare il tipo di punto scelto è sufficiente spostare il selettore sul tipo di punto indicato.

- Δ/0 — RASATO, TESSUTO, INIZIO
- Θ/S, I — SLIP (PUNTI PASSATI) INTARSIO
- ∩/T — PUNTO TUCK (MAGLIE RIPRESE)
- △/L — PUNTO PIZZO
- ∞/F — JACQUARD

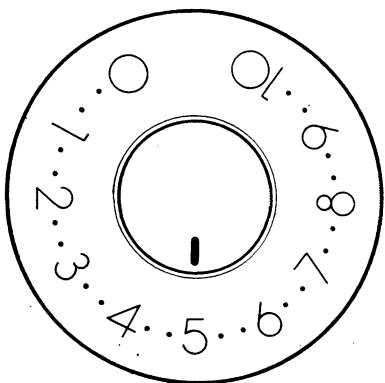

Grado

Usare questa manopola per regolare la misura delle maglie.

Mettere il numero al segno I.

Più alto è il numero più grande sarà la maglia (tessuto grosso)

Più basso è il numero più le maglie sono piccole (tessuto sottile).

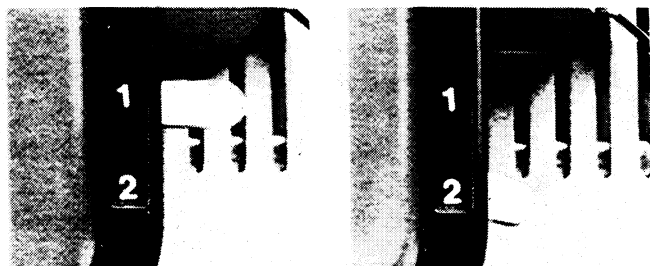
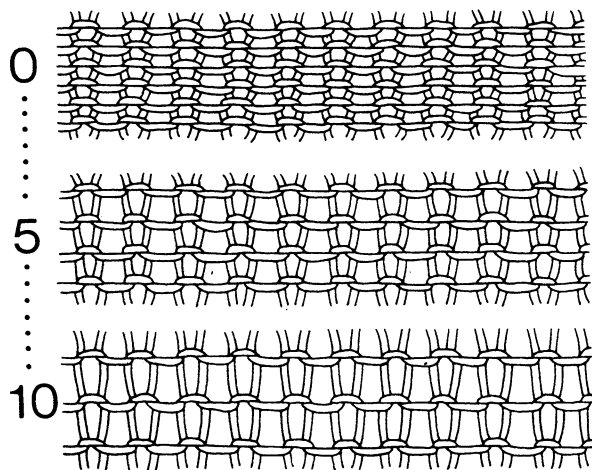

Leve intarsio

Portare le leve su «1», spostarle su «2» solo per eseguire l'intarsio.

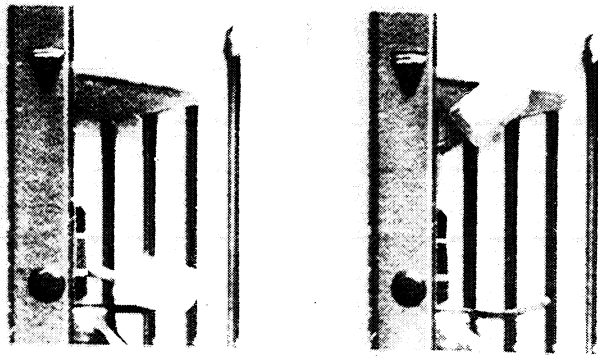

Leve laterali

Controllano gli aghi in posizione B.

- Gli aghi lavorano solo in.rasato
- ▼ ... Metterli in questa posizione per i lavori con schede perforate.

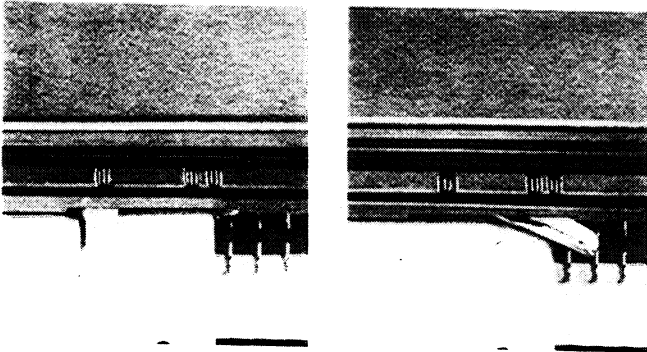

Leve frontali

Controllano gli aghi in posizione D.

- I Gli aghi in posizione D, non lavorano.
- II Gli aghi in posizione D, vengono riportati in lavoro.

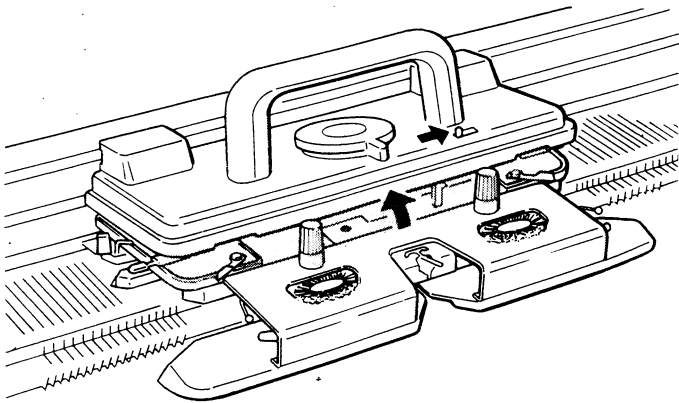

Leva di sblocco

Usando questa leva si libera il carrello eventualmente bloccato senza far lavorare gli aghi nello spostamento.

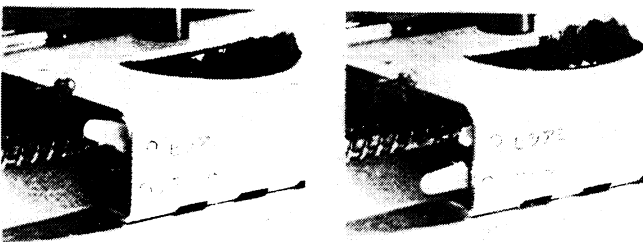

Levette tessuto

Queste levette regolano la posizione delle spazzole.

- 0 Tenerle in questa posizione per tutti i lavori.
- ⤿ Tenerle in questa posizione solo per il tessuto e per avviare il lavoro.

Per mettere i bottoni in posizione ⤿ premerli dolcemente in avanti, andranno automaticamente in posizione.

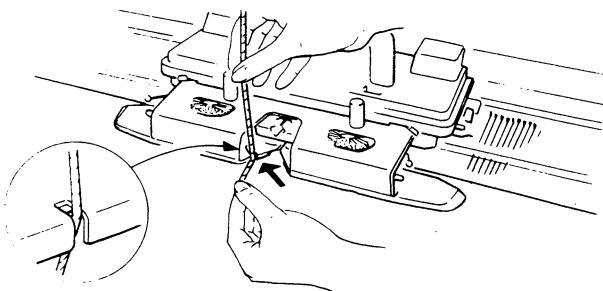

TAGLIA FILO

Si usa per tagliare il filo.

Tenere il filo con entrambe le mani e premendolo contro di esso il filo si taglia.

PREPARAZIONE DEL FILATO

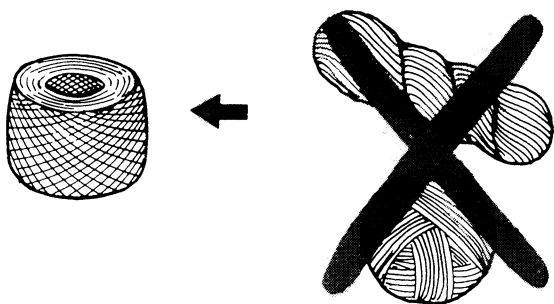

La macchina è stata ideata per lavorare una grande varietà di filati, dal cotone alla lana grossa. Per fare pratica però Vi consigliamo di usare un filato medio a 4 capi.

È molto importante la corretta preparazione del filato prima di iniziare un lavoro.

Questa vi renderà più facile e piacevole il lavoro a maglia, e migliorerà la qualità del vostro capo.

È impossibile lavorare da un gomitolo o da una matassa.

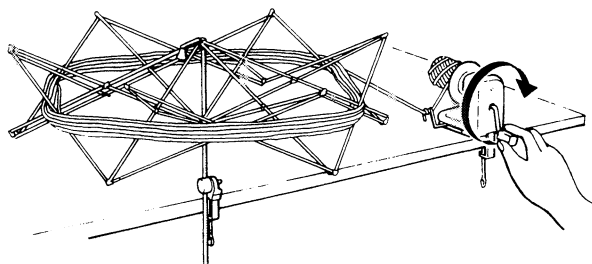

Aprire la matassa e metterla su un arcolaio. Avvolgere quindi il filo su un bobinatore per macchine per maglieria.

Sia l'arcolaio che il bobinatore sono accessori optional che potrete trovare dal vostro fornitore di fiducia.

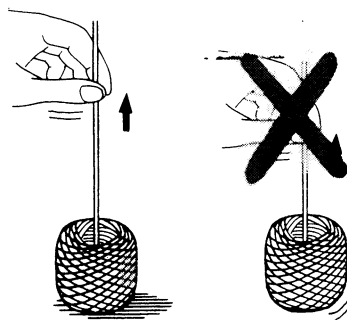
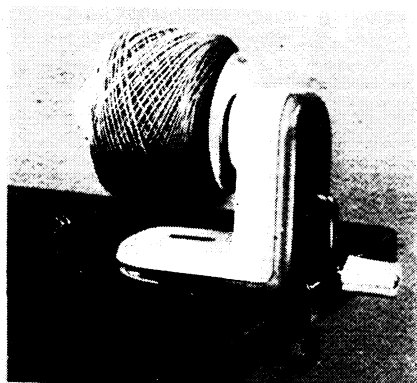

Quando il filo è avvolto assicurarsi che il capo interno del gomitolo venga fuori liberamente senza sollevare il gomitolo.

Se il gomitolo è troppo stretto e il filo è tirato riavvolgerlo tenendo il filo più lento.

Filato e grado

Per ottenere il giusto rapporto fra grado e filato, seguire le indicazioni della seguente tabella.

Più grande è il filato maggiore sarà il numero del grado consigliato.

TIPO DI FILATO	GRADO
① Filo di cotone	2 ~ 3
② Filato sottile (2 capi)	2 ~ 3
③ Filato estivo	3 ~ 4
④ Filato leggero (3 capi)	3 ~ 5
⑤ Filato medio (4 capi)	4 ~ 6
⑥ Filato grosso	6 ~ 9
⑦ (1 ago sì e uno no)	8 ~ 10
⑧ Filato molto grosso (1 ago sì e uno no)	6 ~ 9

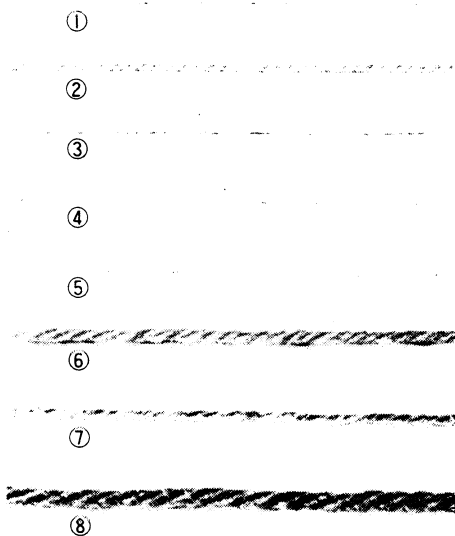

Come inserire il filato nella tensione

Per fare pratica preparare due gomitoli di differente colore di filato a 4 capi.
 Infilare il filo nella parte destra dell'autotensione come illustrato.

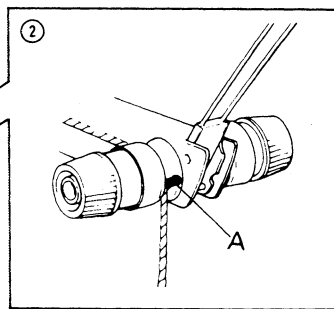
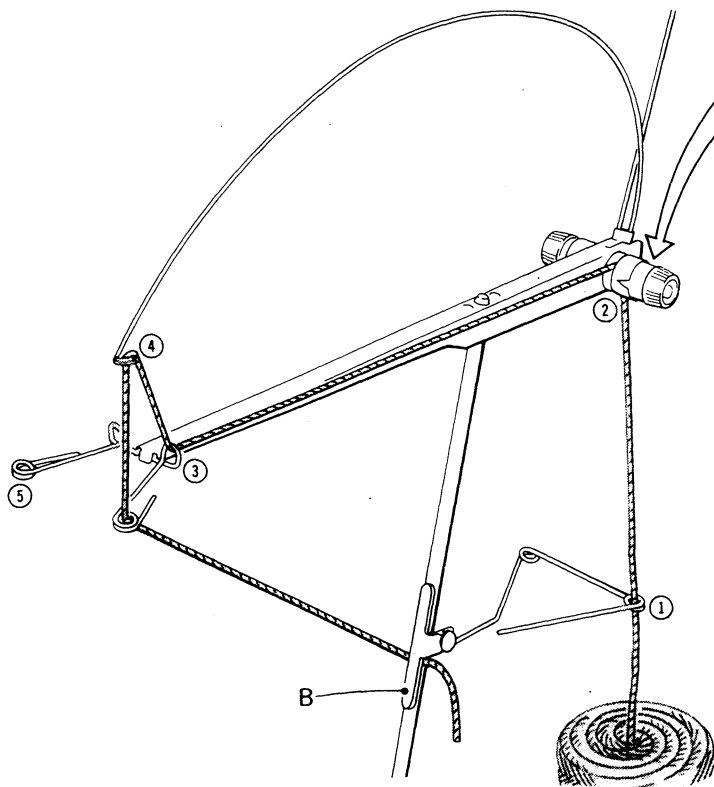

1. Infilare nell'occhiello della guida a destra.
2. Tra i due dischi tensione e sotto la guida rossa «A»
3. Attraverso l'occhiello destro che guida il filo.
4. Nella molla di tensione a destra.
4. Attraverso l'occhiello guida filo.

Passare il filo sotto la clip «B».

Infilare il secondo filo sul lato sinistro dell'autotensione nello stesso modo e agganciarlo nella clip superiore.

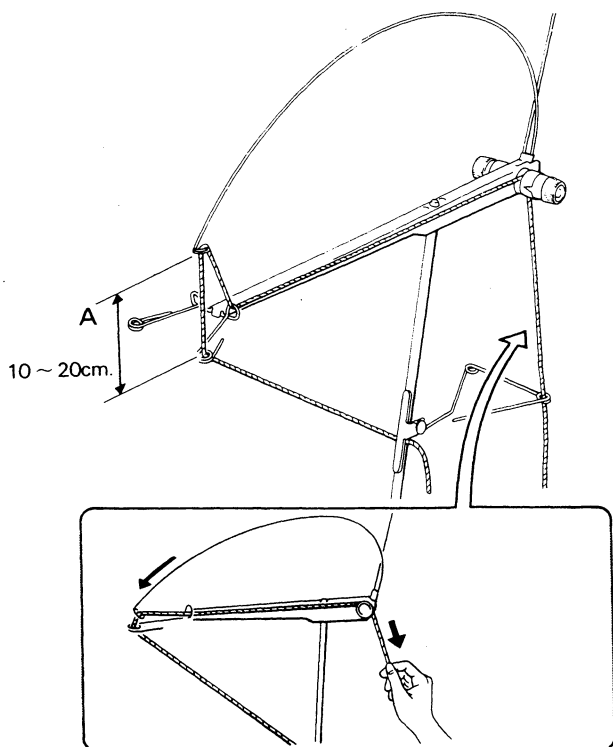

Come regolare la tensione

Regolare la tensione secondo il tipo di filato girando il rocchetto di tensione «C» fino a che il numero desiderato è allineato con la tacca «D» usando come guida le istruzioni seguenti.

Il filo deve uscire liberamente dal gomitolo.

La distanza tra la molla di tensione e la guida del filato sarà di 10 — 20 cm.

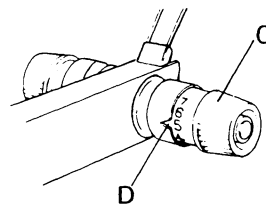

Più alto è il numero più stretta è la tensione. A filato grosso corrispondono numeri più piccoli.

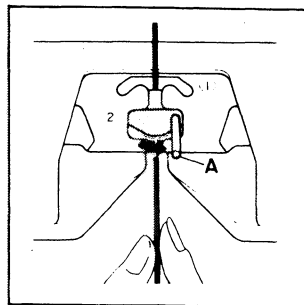
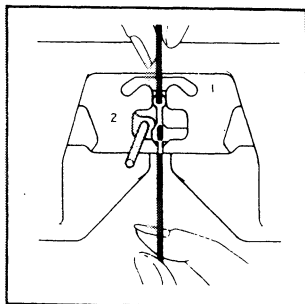
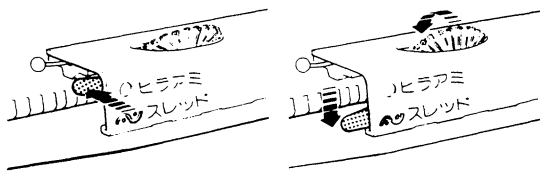
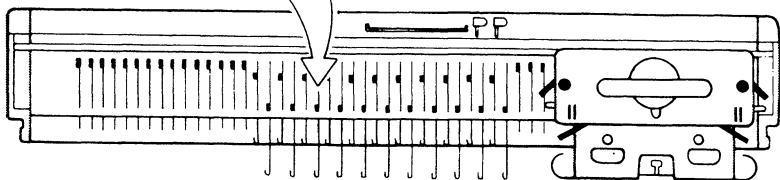
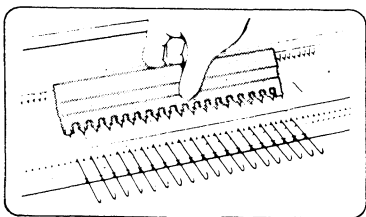
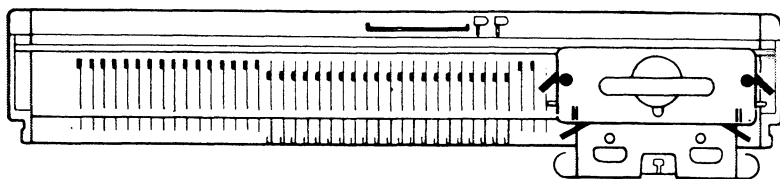
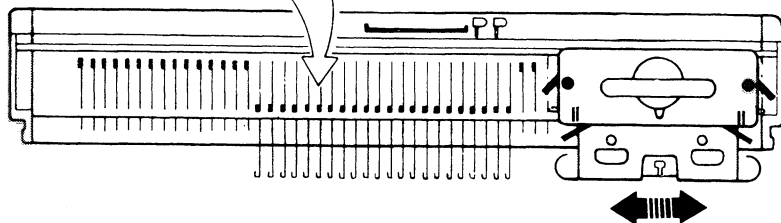
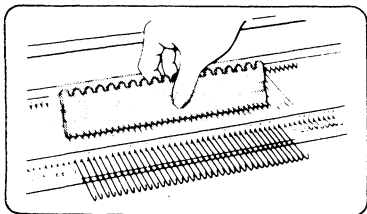

Inizio

Portare il numero necessario di aghi dalla posizione «A» alla posizione «D» usando la parte liscia del pettine scarta aghi.

* Per far pratica usare 35 aghi su entrambi i lati dello 0 centrale, 70 aghi in tutto.

Disporre il carrello come segue

- Selettore dei punti ▼
- Leve laterali ●
- Leve frontali II
- Bottoni del tessuto O
- Leve intarsio 1

Muovere lentamente il carrello sul letto degli aghi fino ad oltrepassare tutti gli aghi in posizione D

Usando il lato 1/1 del pettine scarta-aggi spingere dalla posizione B alla D gli aghi alternandoli.

Bottoni del tessuto O

(Per mettere i bottoni del tessuto sul segno spingerli in avanti dolcemente).

Mettere il grado di lavoro secondo il filato riferendosi a pag. 9.

Aprire il guidafilo spostando il perno «A» del guidafilo verso sinistra.

Tenendo il filo con entrambe le mani metterlo nel guidafilo.

Chiudere il guidafilo spostando il perno verso destra.

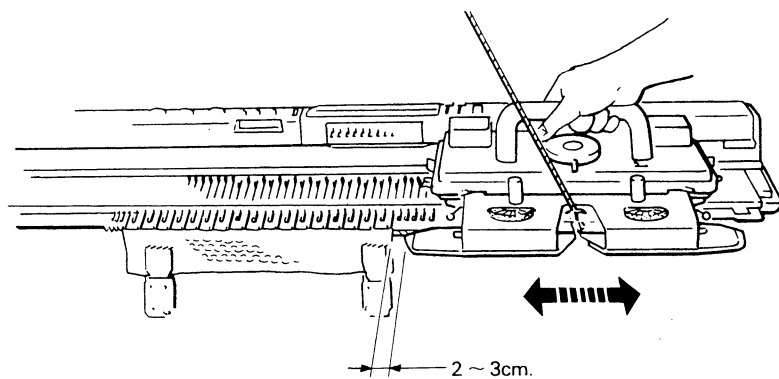
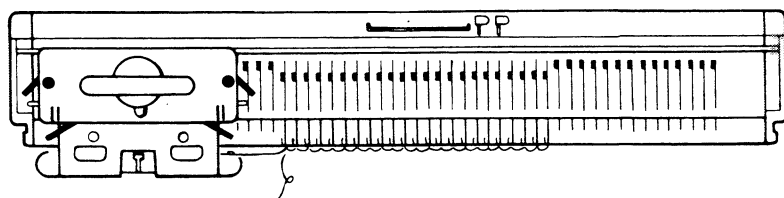
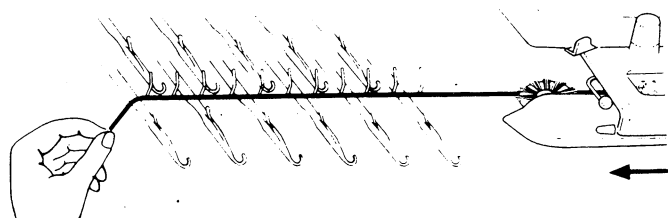
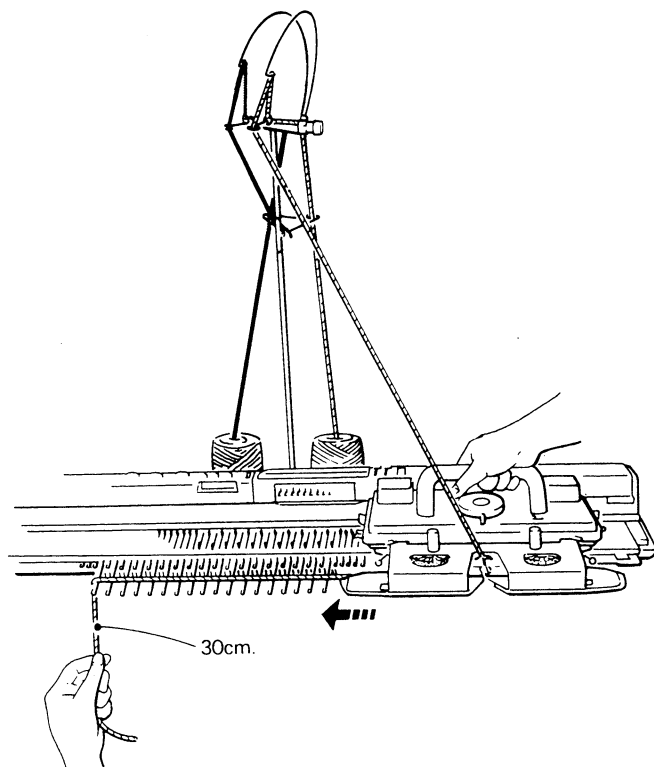

Tirare il filo da sotto l'abbassatore e passarlo sopra gli aghi che sono in posizione D.

Tenere la parte terminale del filo sulla parte sinistra per circa 30 cm.

Eliminare la lentezza del filo tirandolo indietro verso il gomito finché la molla di tensione si trovi in posizione orizzontale.

Muovere lentamente il carrello verso sinistra fino ad oltrepassare tutti gli aghi. La prima riga è lavorata.

Assicurarsi che l'abbassatore abbia oltrepassato l'ultimo ago in lavoro di 2 o 3 cm. prima di iniziare la prossima riga.

Continuare lavorando 2 o 3 righe. L'inizio è terminato.

Mettere le leve laterali su ▼ e i bottoni del tessuto su 0.

Lavorare 4 o 5 righe agganciando i pesi su entrambi i lati del lavoro.

Muovere il carrello da lato a lato per lavorare in rasato.

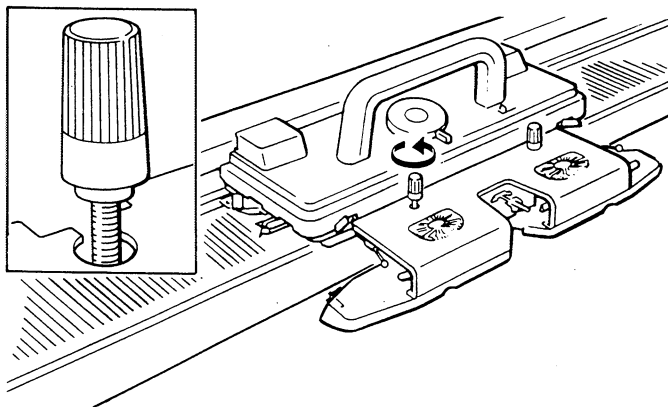

Punti di controllo

Se il tessuto non è lavorato correttamente.

Controllare:

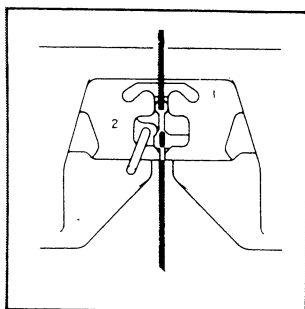
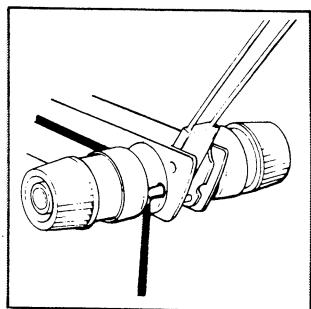

Il filo è infilato correttamente nell'autotensione e nel guidafile

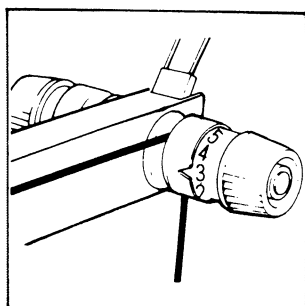
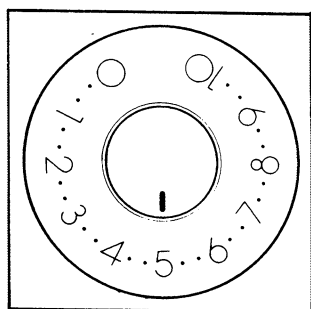

La tensione superiore e il grado sono giusti.

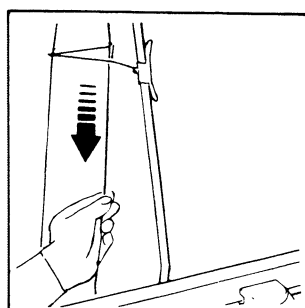
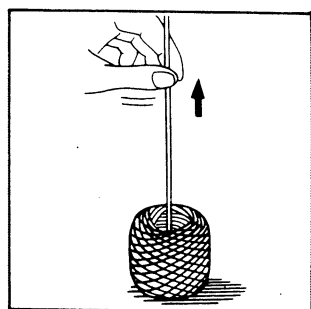

Il filo scorre liberamente. La lentezza è stata eliminata.

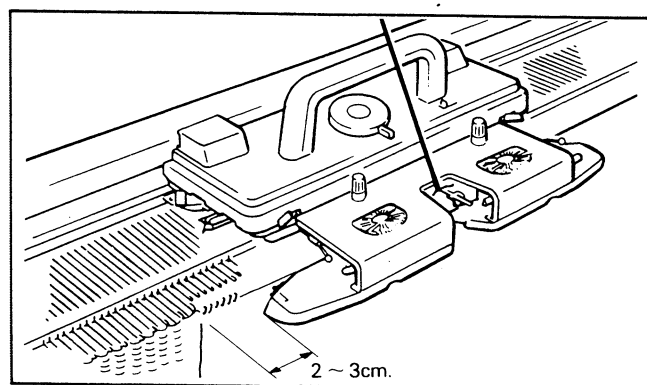

L'abbassatore ha oltrepassato l'ultima riga di 2 o 3 cm. prima di tornare indietro.

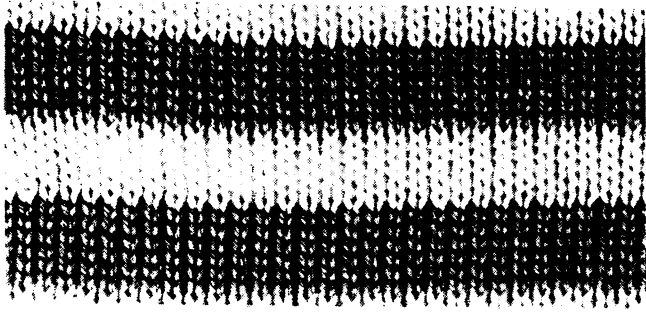

Per far pratica

Lavoro a righe

Continuare a lavorare a righe cambiando il filo nel guidafilo ① ogni poche righe

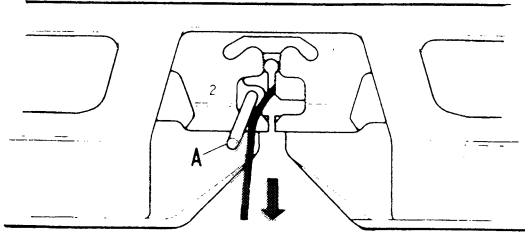

Aprire il guidafilo spostando il perno «A» verso sinistra.

Togliere il filo dal guidafilo.

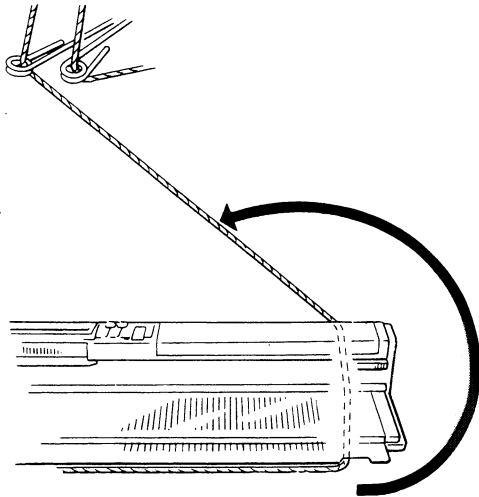

Guidando il filo con la mano passarlo sotto il letto degli aghi sul lato destro o sinistro della macchina.

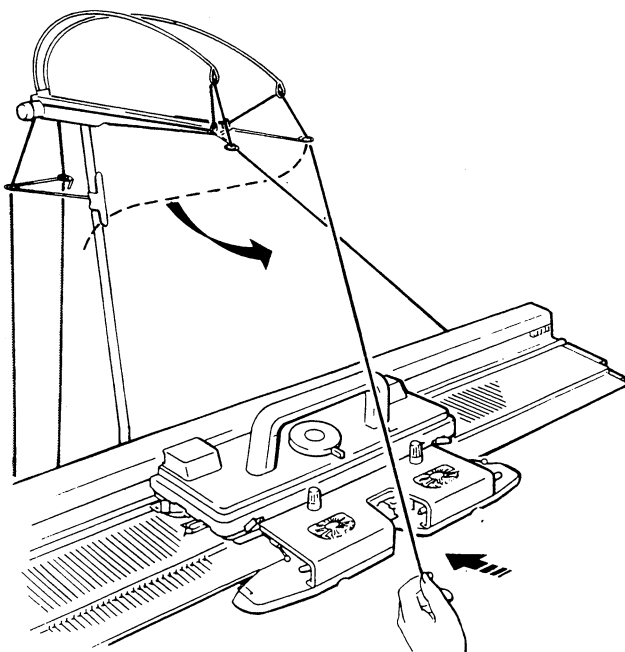

Togliere il secondo colore dalla clips e tirandolo metterlo nel guidafilo.

Chiudere il guidafilo spostando il perno verso destra.

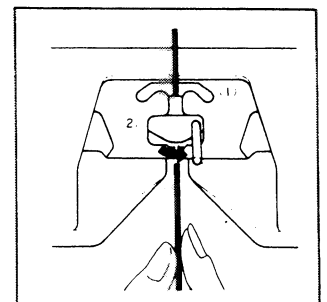
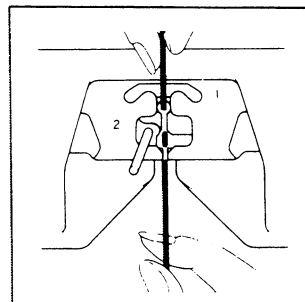

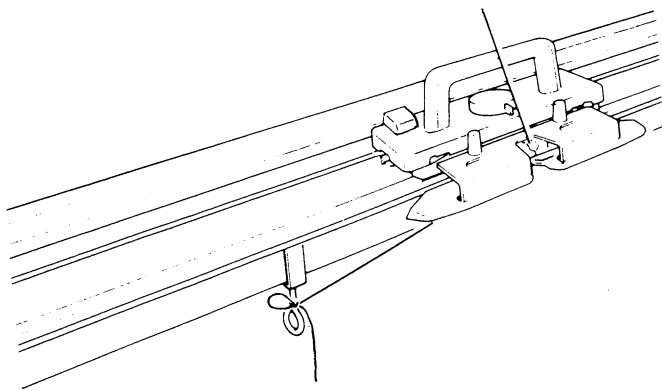

Fissare il filo ad un morsetto.

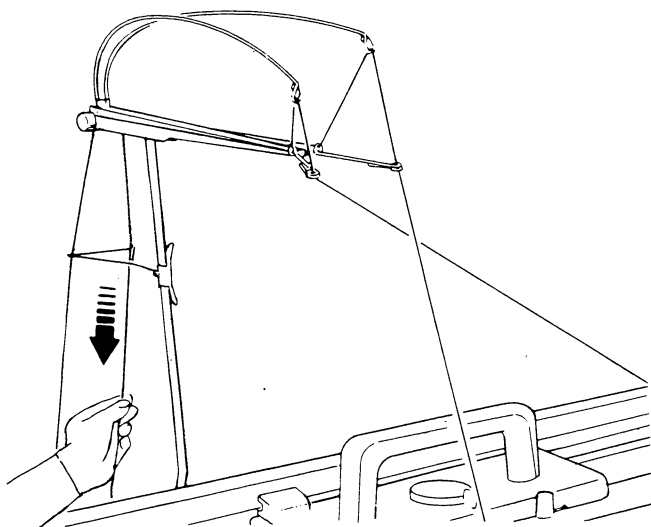

Eliminare la lentezza del filato tirandolo indietro verso il gomito finché la molla di tensione sia in posizione orizzontale.

Lavorare un numero pari di righe.

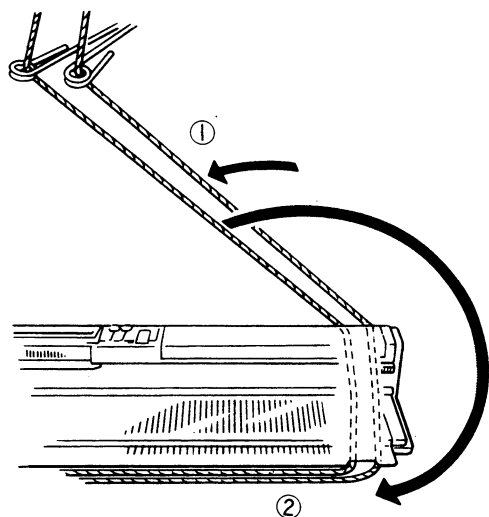

Togliere il secondo colore dal guidafile ①

Mettere il filo a lato della macchina.

Togliere il filato principale dal lato della macchina e metterlo nel guidafile ①

Per non incrociare i fili, prima di mettere a lato il filo che resta fermo, togliere il filo che deve lavorare.

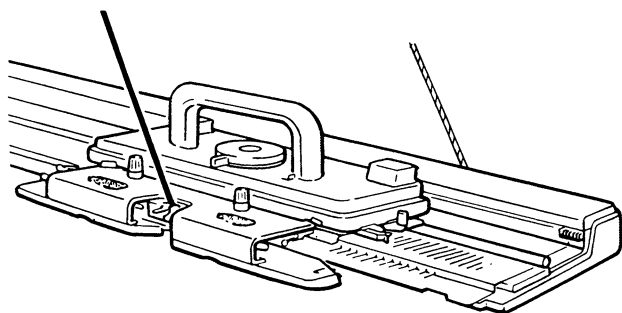

Eliminare la lentezza del filato.

Lavorare un numero pari di righe. Continuare a lavorare alternando i due filati.

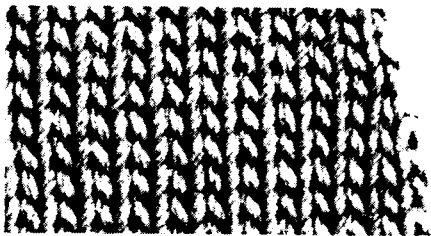

Diminuzione di una maglia

È possibile diminuire una maglia su entrambi i lati di una stessa riga.

Usando il punzone, portare l'ultima maglia nell'ago adiacente.

Spingere l'ago vuoto in posizione A.

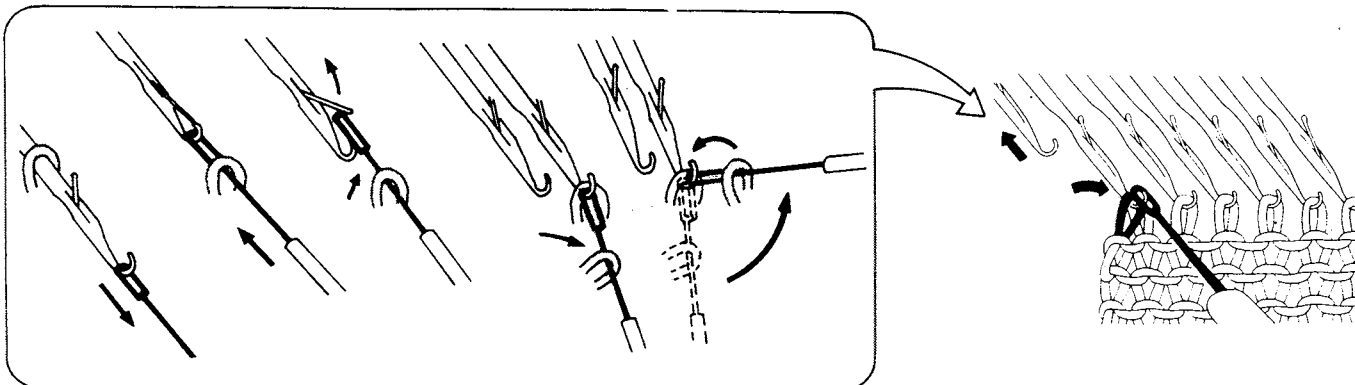

Diminuzione di più maglie

Si possono diminuire solo dal lato del carrello.

Per diminuire sul lato sinistro.

1. Con il carrello a sinistra tenere il tessuto verso la macchina.
Portare l'ultima maglia sull'ago adiacente e portare l'ago vuoto in posizione A.
2. Spingere il secondo ago in pos. D in modo che le due maglie si trovino dietro la paletta dell'ago.
3. Girare il filo da sinistra a destra sull'uncino dell'ago (nelle diminuzioni a destra il filo gira da destra a sinistra.)
4. Tenendo leggermente il filo portare l'ago in posizione B.
Le due maglie scivolano fuori dall'ago formando una nuova maglia.
5. Continuare nello stesso modo fino a diminuire le maglie necessarie.
Mettere l'ultima maglia da diminuire sull'ago adiacente.

* Ripetere le stesse diminuzioni a destra.

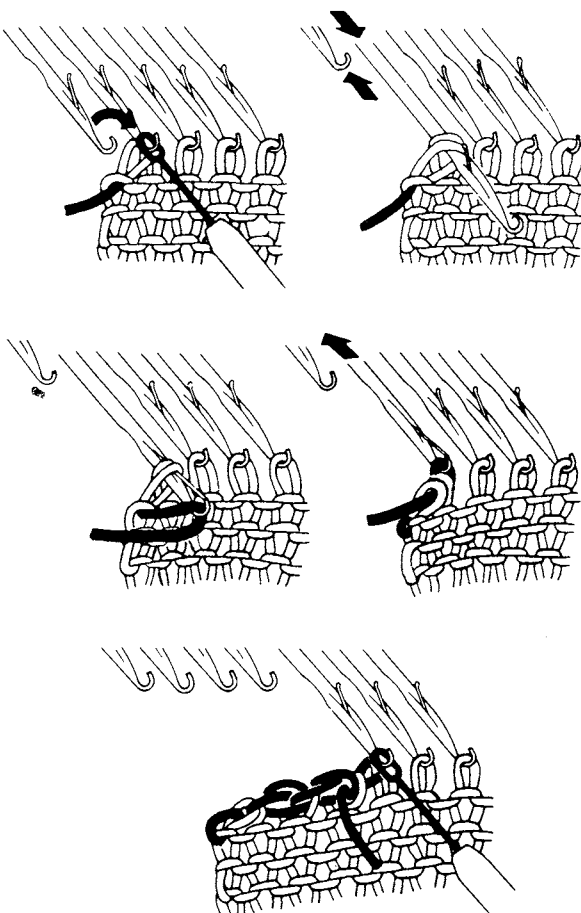

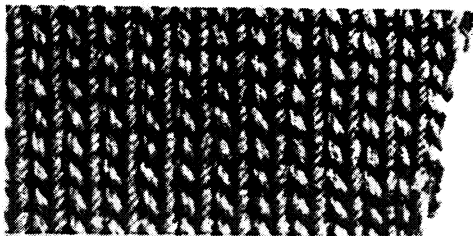

Aumenti di una maglia

È possibile aumentare una maglia per volta dalla parte del carretto.

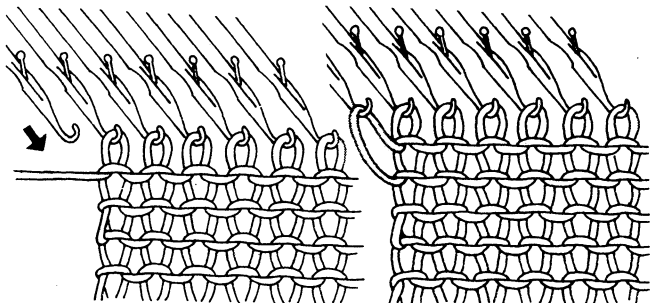

Spingere 1 ago dalla parte del carretto dalla pos. A in pos. B.

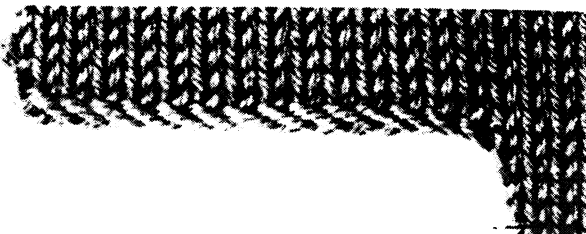

Aumenti di più maglie

È possibile aumentare solo dalla parte del carretto.

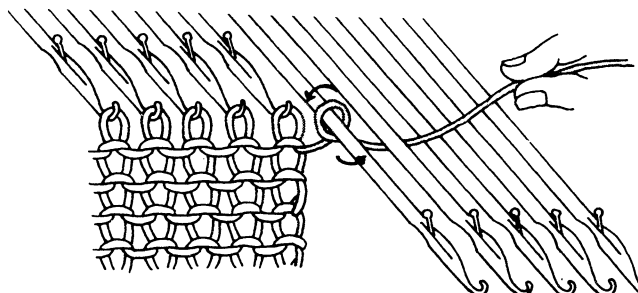

Carrello a destra.

1. Spingere il numero di aghi da aumentare dalla pos. A in pos. D. Tirare fuori un pò di lana dal guidafile. Avvolgere la lana intorno agli aghi in direzione antioraria. Spingere le cappiole verso la macchina.

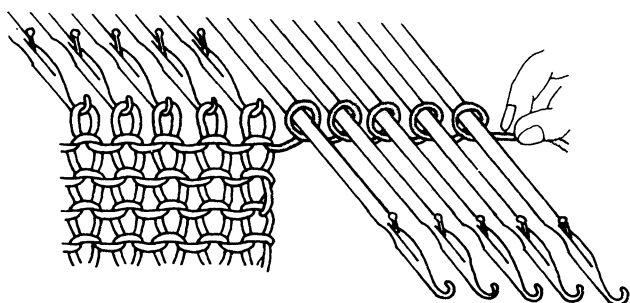

2. Eliminare la lentezza del filato. Continuare a lavorare.

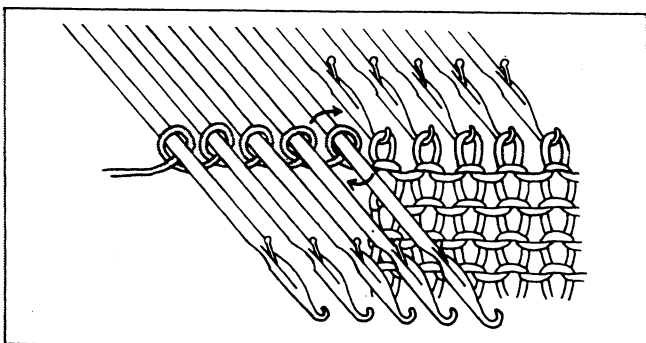

Quando il carretto è a sinistra, avvolgere la lana in senso orario.

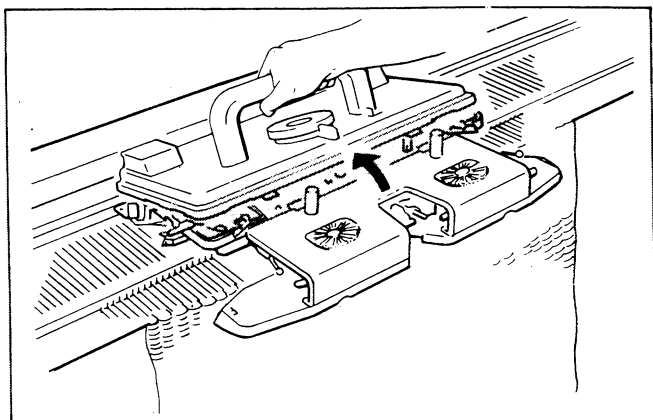

COME MUOVERE IL CARRELLO SENZA LAVORARE.

Fermare il contarghe, la scheda, e il calcolatore se sono in funzione.

Spingere la leva di sblocco, alzare la parte principale del carrello tenendola per la maniglia e passare sopra il lavoro.

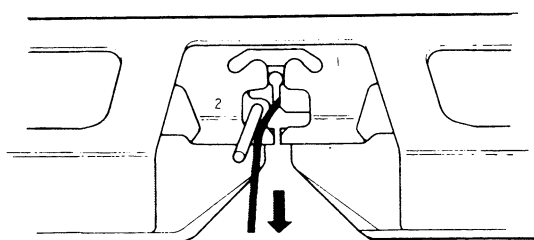

COME TOGLIERE IL TESSUTO DALLA MACCHINA.

— Con maglie aperte.

Aprire il guidafilo e togliere la lana.

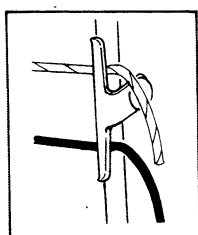

Tagliare il filo di base usando il tagliafilo e metterlo nella clip inferiore.

Tagliare il secondo filato e metterlo nella clip superiore.

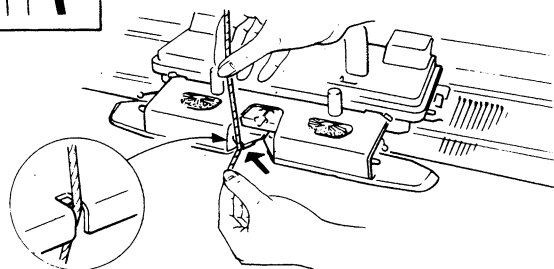

Togliere i pesi dal tessuto.

Mettere il selettore dei punti su «Δ» (rasato) e passare il carrello sul letto degli aghi.

Il tessuto si toglie dagli aghi.

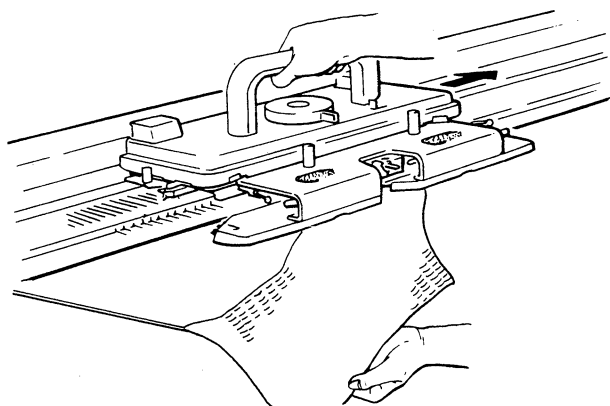

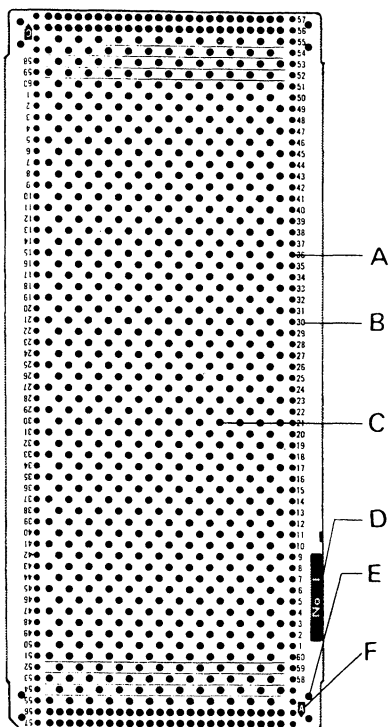

Schede standard per carrello principale.

Con la macchina sono fornite 20 schede

Denominazione di ciascuna parte della scheda.

- A — Fori di avanzamento scheda
- B — Numero della riga del disegno
- C — Fori del disegno (24 maglie - 60 righe)
- D — Numero della scheda
- E — Fori per chiudere la scheda
- F — Direzione di inserimento (vedi pag. 20)

Importante:

Tenere le schede lontano dai raggi diretti del sole.

Non piegare o rompere le schede.

Si possono creare schede personali usando le speciali schede bianche e la perforatrice disponibili come accessori optional.

Con queste schede potrete eseguire i seguenti disegni.

* Solo a più colori

Scheda n°	Jacquard	Punti Tuck	Punti Slip	Tessuto	Punto Pizzo	Disegno singolo
No.1	○	○		○	○	
No.2	○		○	○	○	
No.3	○	○	○	○		
No.4	○	○	○	○		
No.5	○					○
No.6	○					○
No.7	○	○	○	○	○	
No.8	○	○	○	○		
No.9	○	○	○	○		
No.10	○	○	○			
No.11	○	○	○	○		
No.12	○	○	○			
No.13	○					
No.14	○		○	○	○	
No.15	○				○	
No.16	○				○	
No.17	○				○	
No.18	○				○	
No.19	○		*○			
No.20	○			○	○	

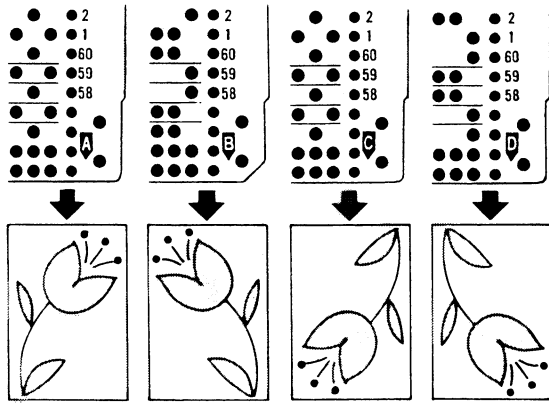

Direzione della scheda

Ogni scheda può essere utilizzata in 4 differenti modi contraddistinti dai segni A, B, C, e D.

La Direzione «A» è il disegno di base le direzioni B, C e D cambiano il verso del disegno come indicato nella foto.

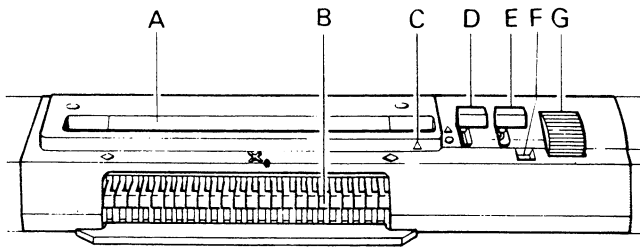

Pannello scheda

- A — Fessura inserimento scheda
- B — Martelletti
- C — Indicatore riga del disegno
- D — Bottone stop
- E — Bottone raddoppio verticale L.
- F — Indicatore bottone L.
- G — Ruota avanzamento scheda.

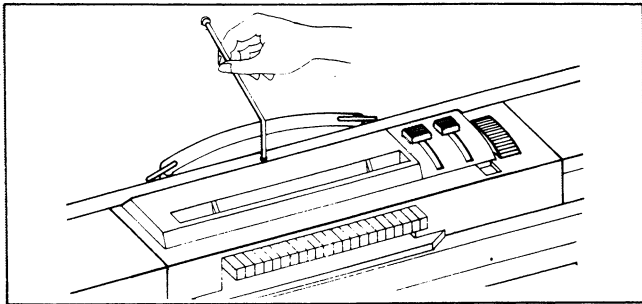

Inserimento della scheda

Preparare due clips e una scheda

Per i Mod. 600 togliere la guida delle schede dalla scatola accessori e metterla nell'apposito foro sul dietro della fessura inserimento scheda.

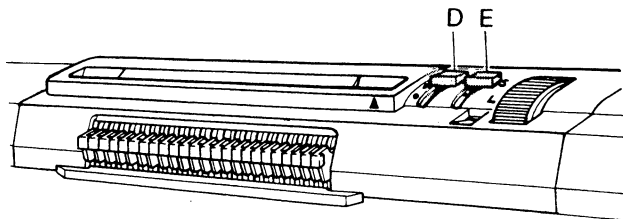

- Bottone fermo «D» ▼
- Bottone raddoppio «E» S

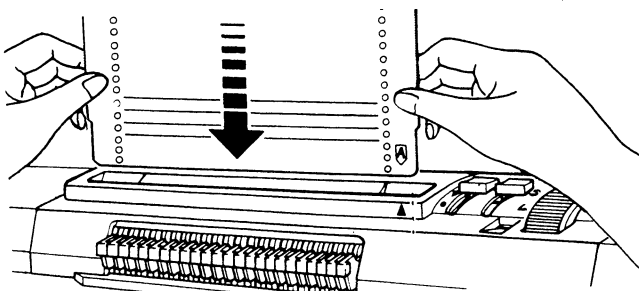

Tenendo la scheda con la parte numerata a destra inserita nella fessura spingendola leggermente verso il basso.

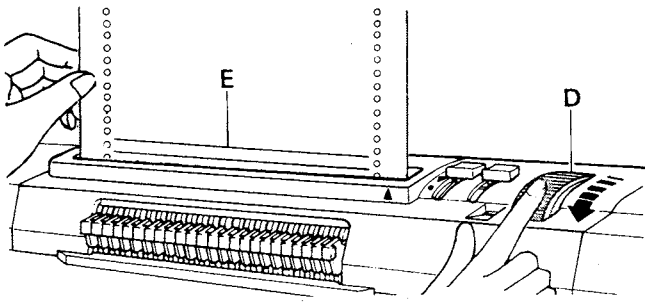

Girare la ruota di avanzamento «D» verso di voi e, nello stesso tempo, controllare che le righe orizzontali «E» sulla scheda siano parallele con la fessura di inserimento scheda.

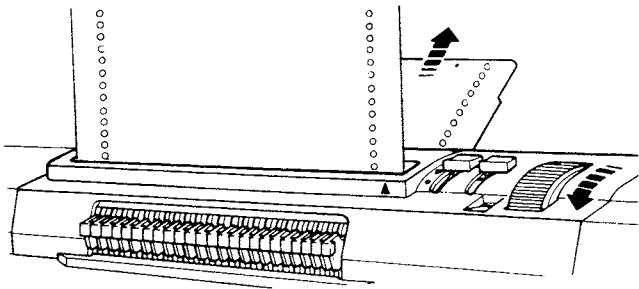

Continuare a girare la ruota di avanzamento finchè la scheda esce sul dietro.

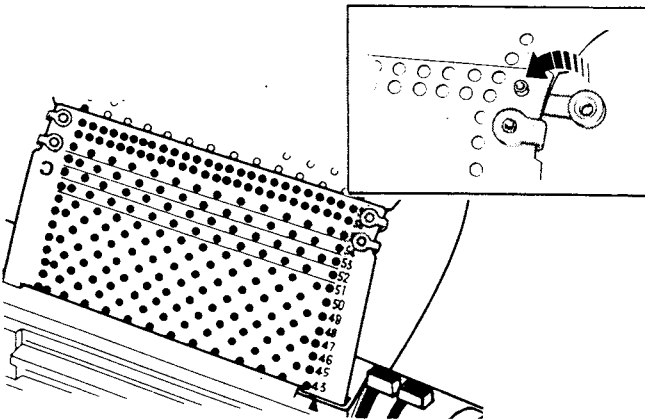

Sovrapporre le due parti della scheda come indicato, a lato i numeri a destra devono risultare progressivi.

È molto importante che la scheda sia unita in questo modo.

Far coincidere i due fori.

Unire le due parti con le clips ferma scheda.

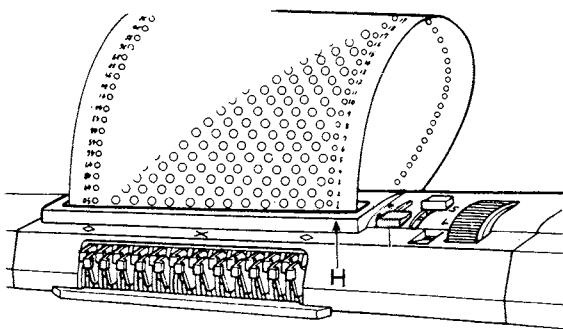

Girare la ruota di avanzamento scheda finchè il numero 1 si trova all'altezza dell'indicatore «H».

Mettere il bottone su ●

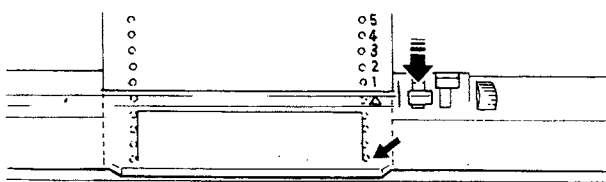

Ci sono 5 righe di differenza tra la riga di lavoro e quella indicata dal numero della scheda.

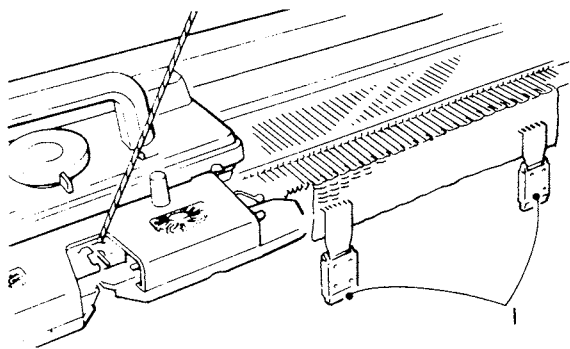
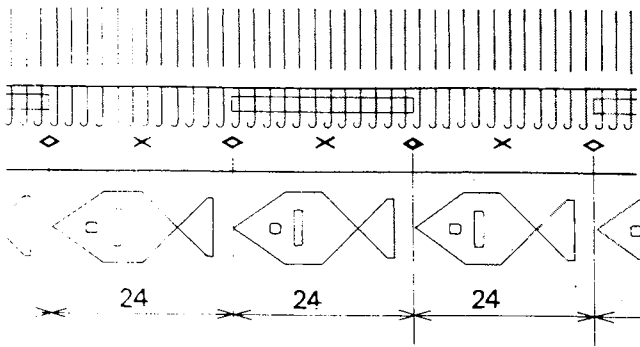
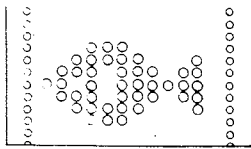

Sul davanti del pannello scheda e sul letto degli aghi ci sono i segni X e ◇

X — Indica il centro del disegno

◇ — Indica la larghezza del disegno

Tra 2 segni ◇ ci sono 24 aghi.

Il centro di un disegno coincide sempre con lo 0 centrale della macchina.

Prima di iniziare un disegno lavorare 7 o 8 righe in rasato o con lana di scarto terminando con il carrello a sinistra.

Agganciare i pesi griffa «I» ai due lati del tessuto.

Con l'aumento del lavoro spostarli verso l'alto.

Come leggere la tavola operativa

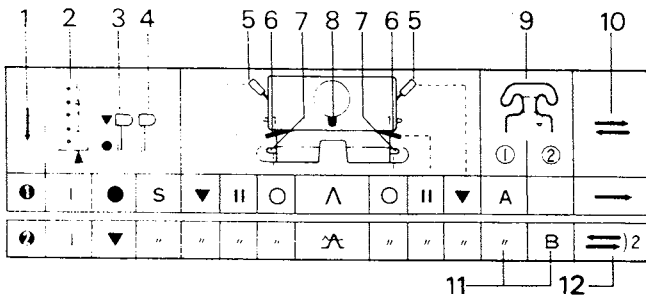

1 — Ordine di lavoro

2 — Numero della riga del disegno

3 — Bottone stop

4 — Bottone raddoppio

5 — Leve laterali

6 — Leve frontali

7 — Levette tessuto

8 — Selettore dei punti

9 — Guidafile 1 e 2

Colonna del guidafile 2 anche per indicare il secondo colore del tessuto o nel vanisé

10 — Direzione del carrello

11 — A, B indicazione per differenti colori.

12 — Numero di righe che devono essere lavorate.

Quando si lavora con la scheda le leve dell'intarsio devono essere sempre su 1.

Disposizioni degli aghi

Trasferire le maglie che sono sugli aghi da scartare sull'ago da scartare sull'ago adiacente portando l'ago vuoto in posizione «A».

Posizione dei limiti

Mettere i limiti sul letto degli aghi nella posizione indicata.

Il disegno sulla tavola operativa indica il numero di aghi che ci sono tra 2 limiti.

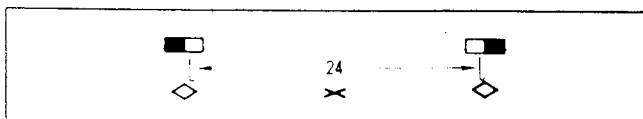
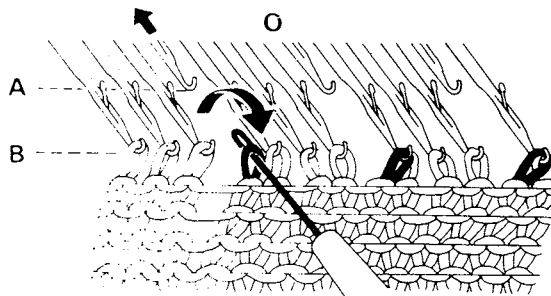
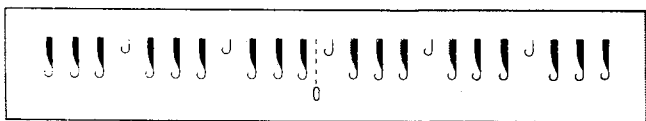

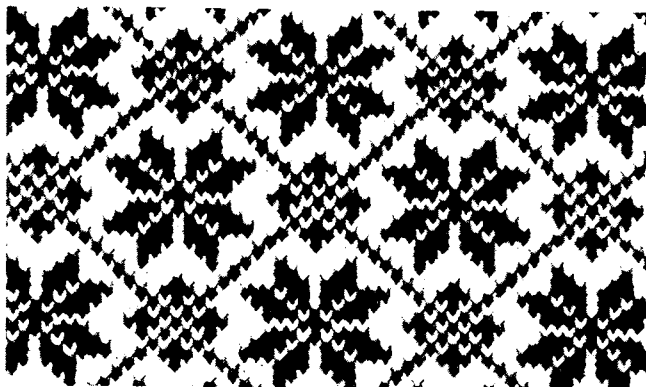

	1	I	●	S	▼		○	Λ	○				▼	A	—
	2	I	▼	"	"	"	"	Λ	"	"			"	"	B

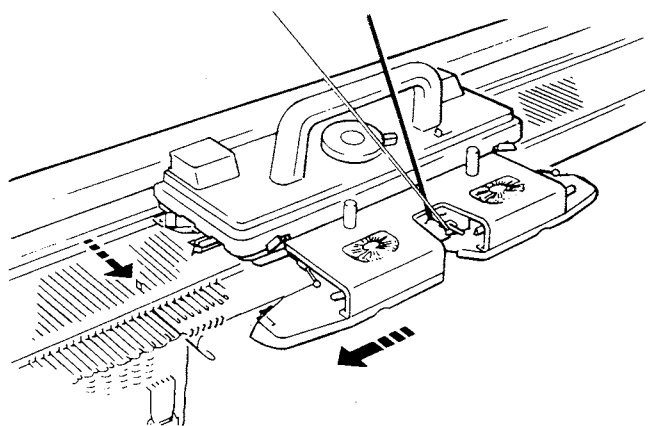
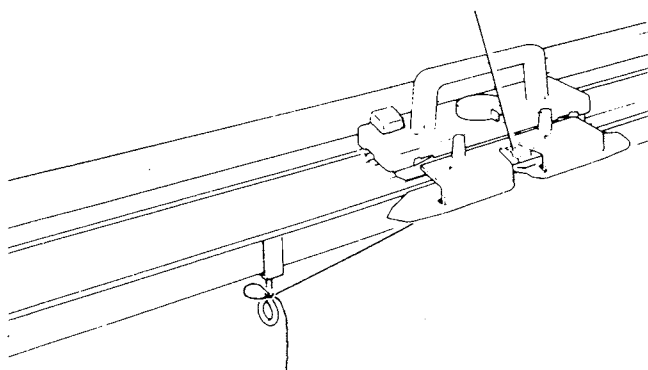
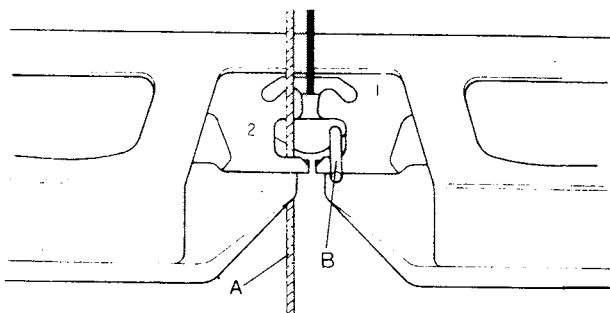

Due filati sono lavorati simultaneamente e formano un tessuto fantasia.

L'area perforata della scheda lavora il filo del guidafile 2, mentre l'area non perforata lavora il filo del guidafile 1 colore di base.

Il campione è stato lavorato con la scheda n. 16-A

Agganciare i pesi a griffa ai due lati del tessuto.

Mettere i controlli della macchina come indicato nella riga **1**

Lavorare una riga da sinistra a destra **2**

Mettere i controlli della macchina come richiesta all'ordine

Togliere il secondo filo dalla clip e portarlo davanti al carrello.

Inserire il secondo filo «B» nel guidafile 2 sul lato sinistro del perno «C».

Fermare il filo ad un morsetto.

Eliminare l'eventuale lentezza tirando indietro il filo verso il gomito.

Se le maglie laterali del tessuto non sono lavorate correttamente spingere in posizione D (o in posizione C nei lavori a righe parziali) il primo ago vicino al carrello prima di lavorare la riga.

Lavorare per il numero di righe necessarie.

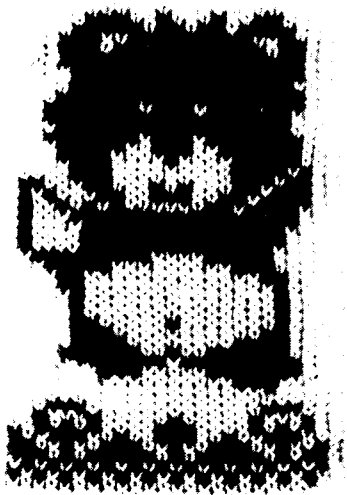

Si può fare un solo disegno di solito in jacquard quando il modello lo richiede .

Il campione è stato eseguito con la scheda n. 5-A.

Alcune volte la tensione è troppo tirata quando il disegno è troppo distante dal centro, oppure il disegno è al centro ma il tessuto è più largo di 150 aghi.

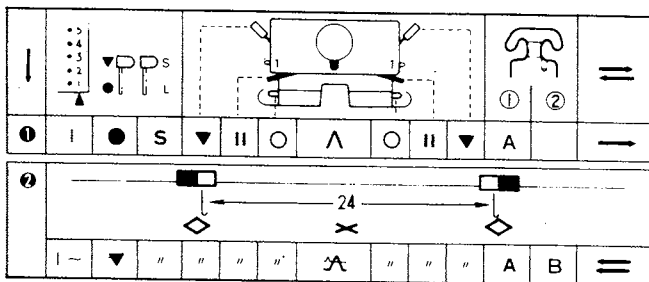

Agganciare i pesi sui due lati del lavoro.

Mettere i controlli come richiesto nella riga ①

Lavorare 1 riga da sinistra a destra.

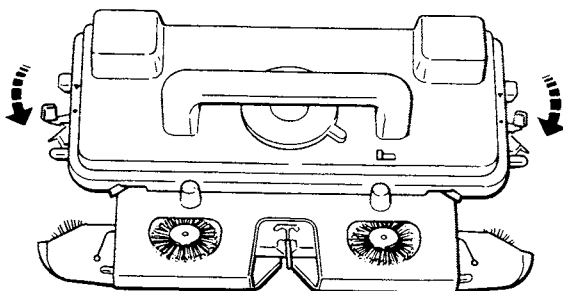

Togliere le due cams magiche dalla scatola accessori.

Mettere le leve laterali su ●

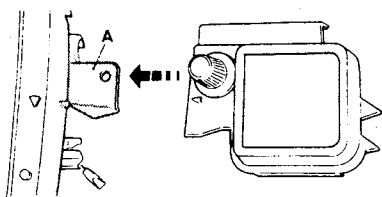

Mettere entrambe le cams ai due lati del carrello sulle due sporgenze laterali in modo che i triangoli segnati sulle cams e quelli sui lati del carrello coincidano.

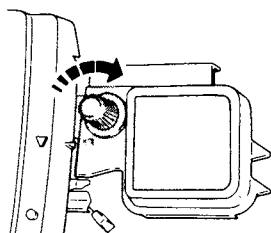

Stringere girando in senso orario i pomelli sulle cams per avvitarle ai lati del carrello.

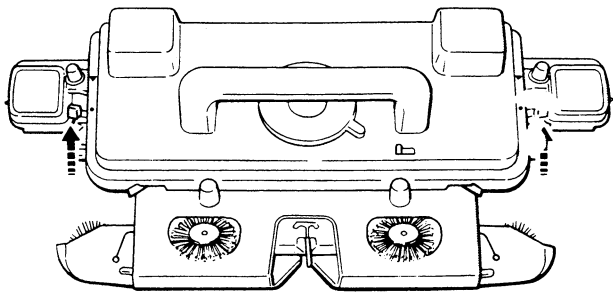

Rimettere le leve laterali su ▼

Se avviene un errore durante la lavorazione liberare il carrello usando la leva di sblocco. Togliere prima le cams magiche dai alti del carrello.

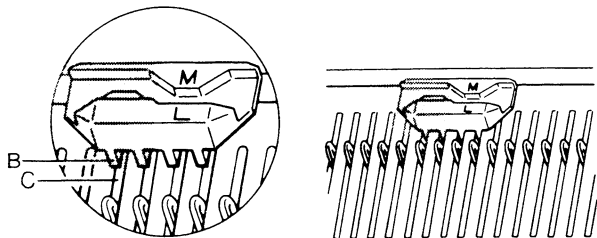

Togliere i limiti destro e sinistro dalla scatola accessori.

Limite sinistro — segnato M, L
Limite destro — segnato M, R

Assicurarsi che i 4 dentini «B» entrino nelle fessure «C» del letto degli aghi il più lontano da voi, dietro gli aghi in posizione B.

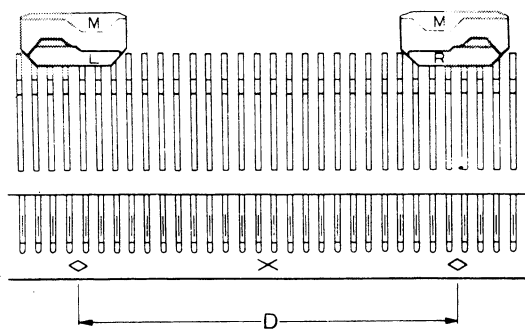

Mettere entrambi i limiti sul letto degli aghi in modo che la linea di divisione dei colori tra bianco e arancio capiti tra il 12° e il 13° ago ai due lati dello 0 centrale.

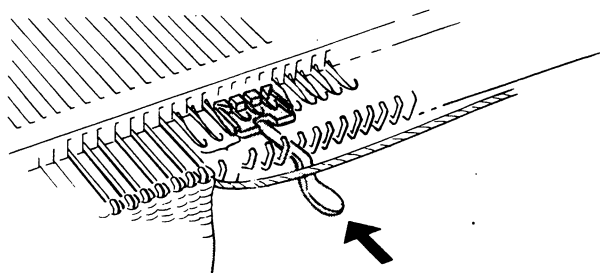

Togliere due separatori dalla scatola accessori.

Aprire le palette del 4°, 5° e 6° ago non in lavoro ai due lati degli aghi in lavoro.

Inserire i separatori dei fili sotto questi 3 aghi e spingerli indietro.

Il filo deve passare sopra i separatori.

Agganciare i pesi a griffa sul lavoro a destra e sinistra dei limiti.

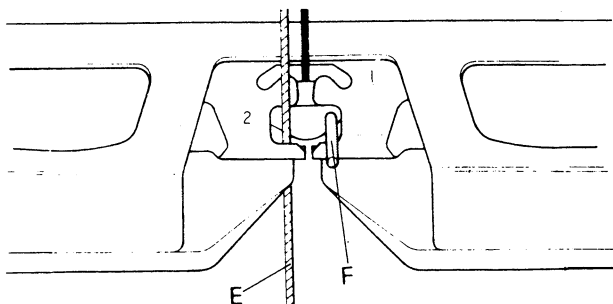
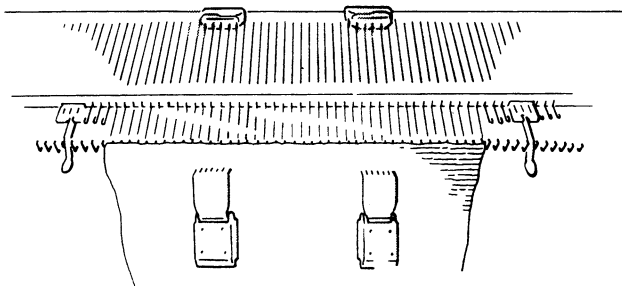

Mettere i controlli come richiesto alla riga 2

Inserire il secondo colore «B» a sinistra del perno «C» nel guidafilo 2

Lavorare 1 riga da destra a sinistra.

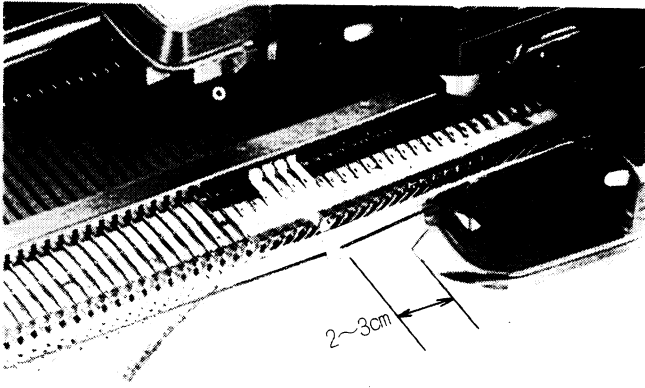

Assicurarsi che l'abbassatore abbia oltrepassato i separatori dei fili di 2 o 3 cm. prima di lavorare la prossima riga.

Quando si lavora un motivo singolo in jacquard i fili devono essere disposti come segue:

filato di base, guidafile 1 sopra i separatori
filato contrastante, guidafile 2, sotto i separatori.

I separatori dividono sempre 2 fili.

Se i due fili sono sullo stesso lato del separatore metterli a posto manualmente.

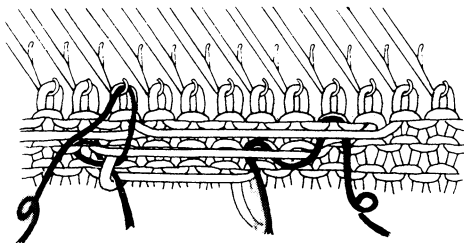
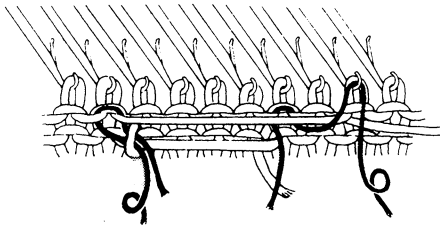
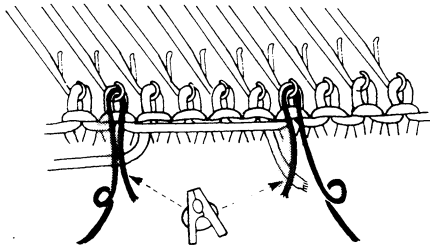

Per eliminare la divisione dei fili ai lati del motivo singolo, eseguire le seguenti istruzioni.

1. Preparare 2 pezzi del filato di base circa 50-60 cm.
2. Mettere il filo sull'ago adiacente all'ultimo ago lavorato con il filo contrastante su entrambi i lati del motivo singolo.
Si consiglia di fermare i due capi con una clip.
3. Lavorare la prossima riga e mettere il filo sull'uncino dell'ago immediatamente adiacente al motivo singolo dal lato del carrello.
4. Lavorare la prossima riga e agganciare il filo sull'uncino dal lato del carrello.
5. Ripetere ad ogni riga dal lato del carrello.

Per lavorare in rasato terminato il motivo singolo mettere il selettore dei punti su Δ e lavorare.

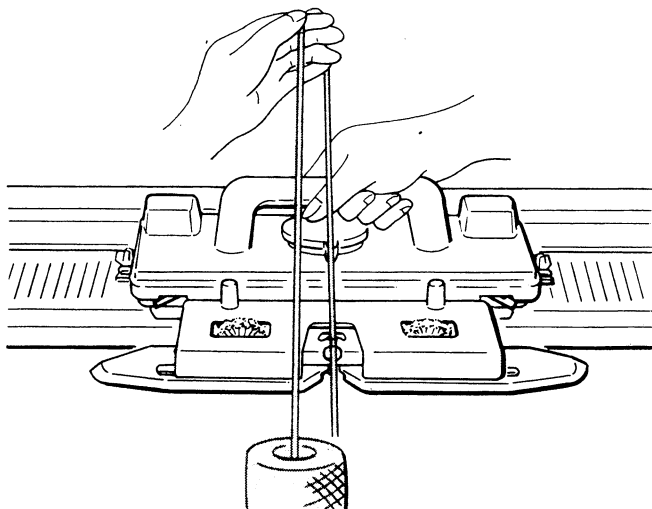

Guida manuale del filato

La guida manuale del filato si può usare nei seguenti casi.

- * Per lavorare 3 colori
- * lavorare una riga con il filo di nylon per separare la lana di scarto dall'orlo.
- * Quando il filo risulta troppo tirato infilato nell'autotensione.

Come guidare il filo con la mano

- Mettere il terzo filo nel guidafile ①
- Tenere il filo tra il pollice e indice e farlo scorrere liberamente seguendo con la mano il movimento del carrello per le righe necessarie.

Variazioni sul motivo singolo



Negli accessori ci sono due set di limiti sinistro e destro.

Si possono eseguire una grande quantità di disegni seguendo le indicazioni seguenti.

PER LAVORARE UN ORSO

Per lavorare un orso mettere i limiti su due segni \diamond adiacenti. Vedi pag. 26.

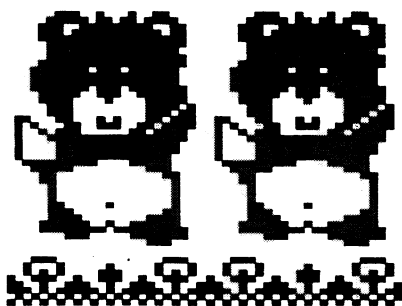
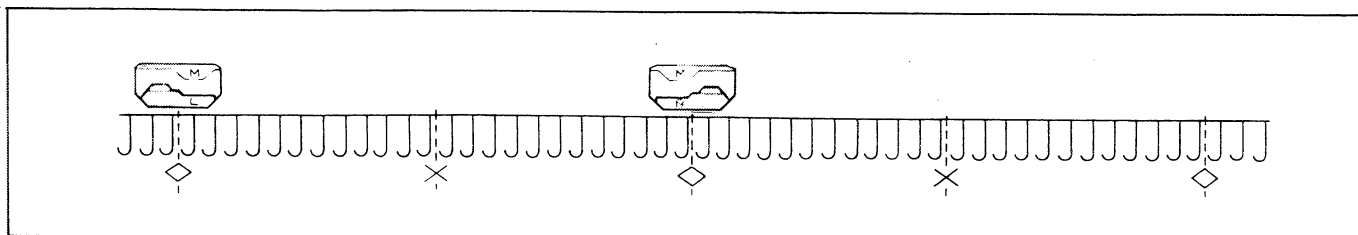

PER LAVORARE 2 ORSI

Per lavorare 2 orsi spostare il limite destro o sinistro al prossimo adiacente \diamond

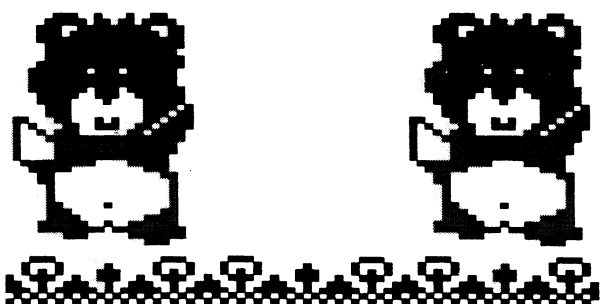
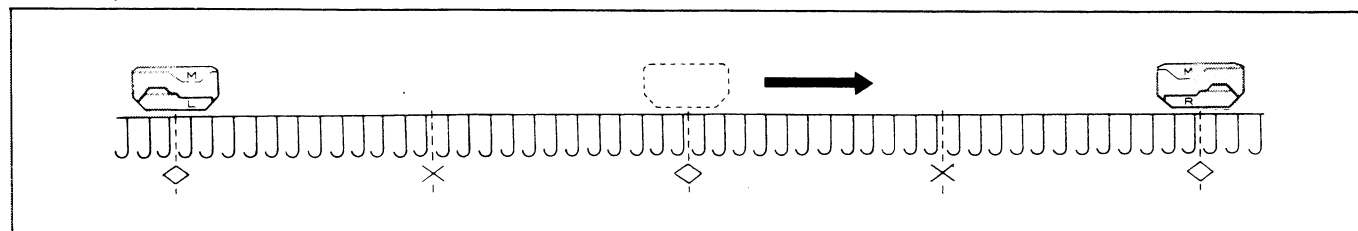

PER LAVORARE DUE ORSI DISTANZIATI

Per lasciare uno spazio tra due orsi usare 2 set di limiti e metterli sempre sul segno lasciando spazio tra un set e l'altro. \diamond

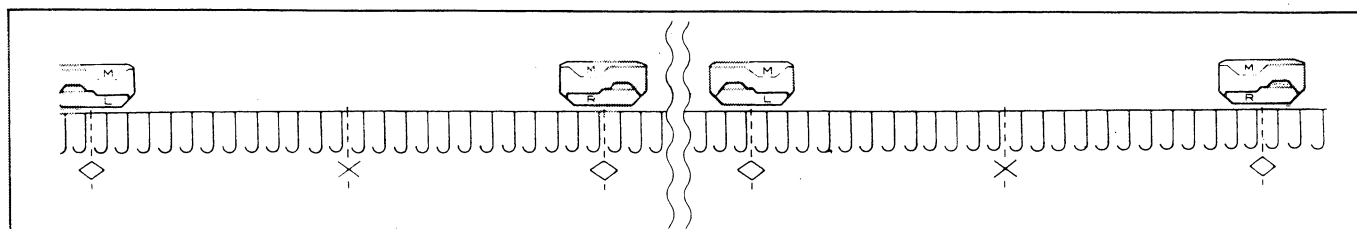

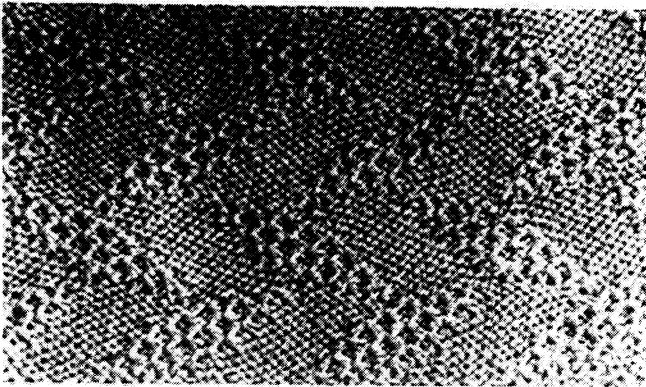

L'area perforata della scheda lavora in rasato. L'area non perforata raccoglie le maglie sull'ago.

Si possono eseguire punti ripresi per 4 righe usando un filato medio.

L'esempio è stato lavorato con la scheda N. 12-A.

Agganciare i pesi a griffa su entrambi i lati del lavoro.

①	I	●	S	▼		○	Λ	○		▼	A	=		
													1	2
													1	2
②	1	▼	"	"	"	"	∩	"	"	"	"	=		

Mettere i controlli del carrello come indicato nella riga ①

Lavorare 1 riga da sinistra a destra.

Mettere i controlli come indicato nella riga ②

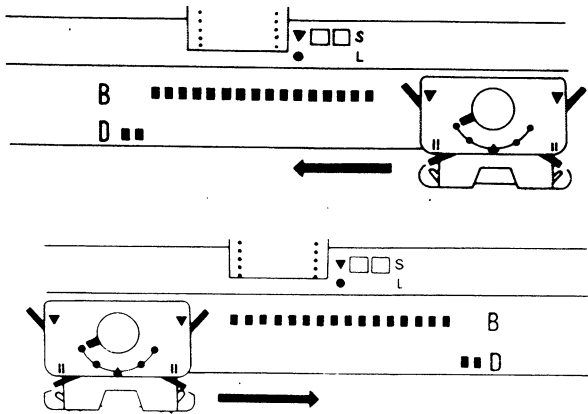

Continuare a lavorare.

Se le maglie a margine non sono lavorate correttamente, spingere i due ultimi aghi dal lato opposto al carrello in posizione D (o C nel lavoro a righe parziali), prima di lavorare la prossima riga.

PUNTO TUCK A DUE COLORI

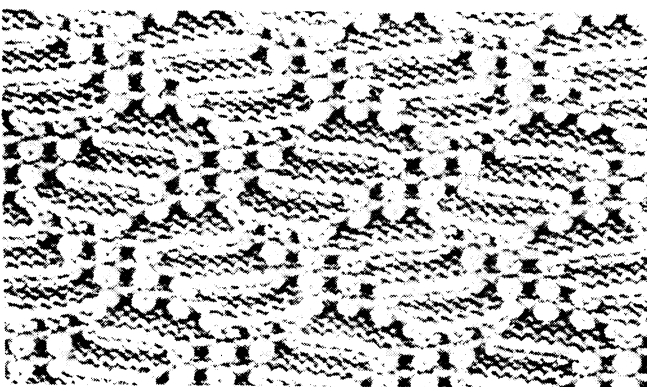

Lavorare a punto tuck usando due filati di colore differente.

L'esempio è stato lavorato usando la scheda n. 12-A.

Agganciare i pesi ai due lati del lavoro.

Mettere i controlli come richiesto alla riga ①

Lavorare 1 riga da sinistra a destra.

Mettere i controlli come richiesto alla riga ②

①	I	●	S	▼		○	Λ	○		▼	A	=		
													1	2
													1	2
②	1	2	▼	"	"	"	∩	"	"	"	"	=		
	3	4	"	"	"	"	"	"	"	"	B	"		
												2		

Lavorare seguendo la tabella operativa e cambiando colore come spiegato a pag. 14 — 15 per il lavoro a righe.

Se le maglie a margine non sono lavorate correttamente, spingere i due ultimi aghi dal lato opposto al carrello in posizione D (o in C nel lavoro a righe parziali), prima di lavorare la prossima riga.

TUCK CON AGHI SCARTATI

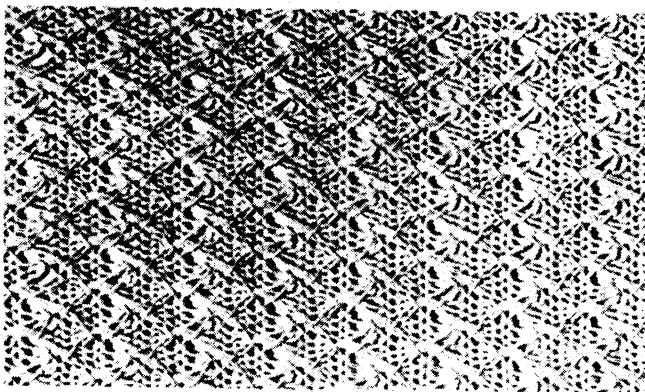

Disporre gli aghi come da schema trasferendo le maglie.

L'esempio è stato lavorato usando la scheda n. 3-A.

Agganciare i pesi su entrambi i lati del lavoro.

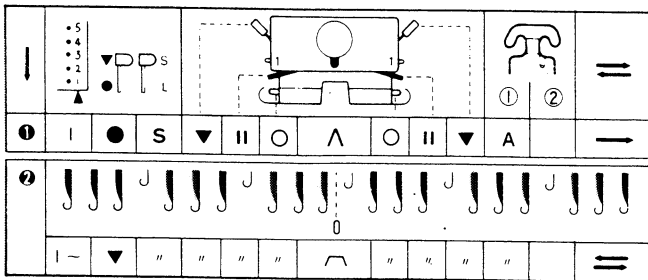

Mettere i controlli come richiesto nella riga ❶

Lavorare 1 riga da sinistra a destra.

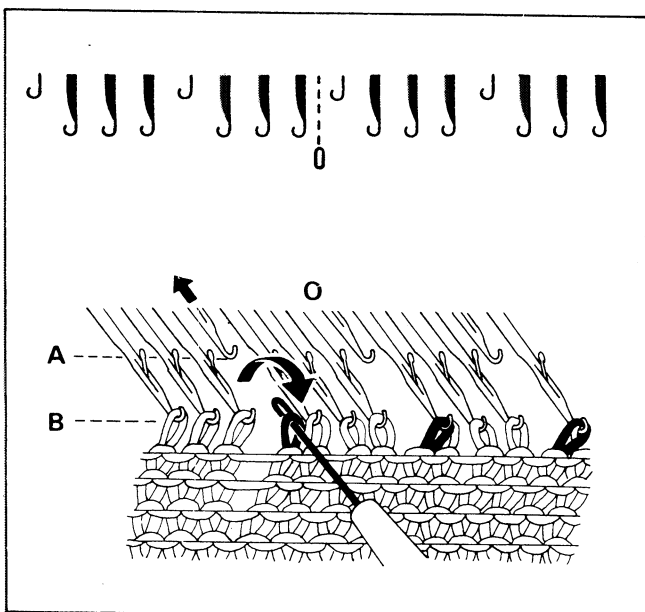

Trasferire la maglia di ogni 4° ago iniziando dallo 0 centrale sul letto degli aghi come indicato.

Spingere gli aghi vuoti in posizione A.

Mettere i controlli come richiesto nella riga ❷

Continuare a lavorare.

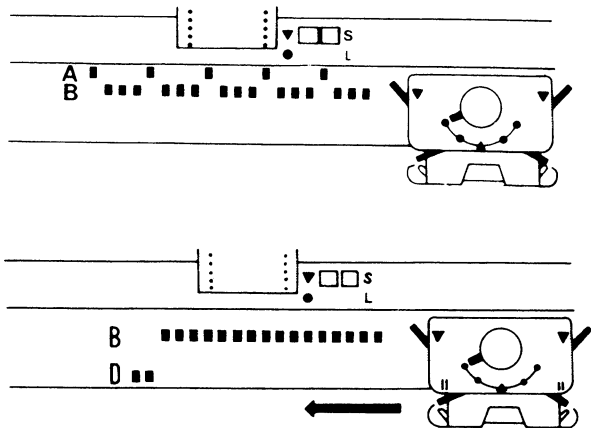

Se le maglie a margine non sono lavorate correttamente (vedi pag. 29).

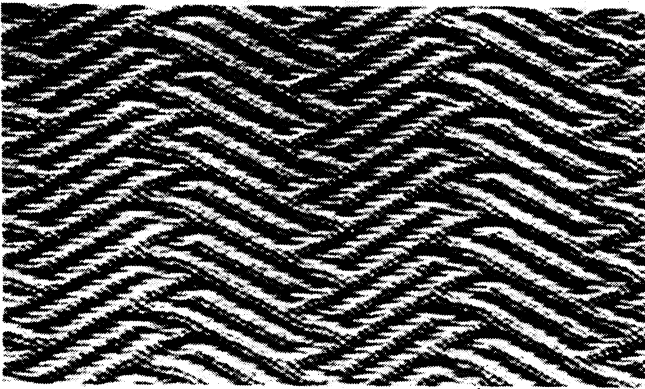

L'area perforata della scheda lavora in rasato, l'area non perforata lascia il filo fluttuante sul rovescio del tessuto.

L'esempio è stato lavorato con la scheda n. 14-A

↓	5	S	L	=								
	4											
3	●	▼	○	Λ	○		▼	①	②	=		
①	I	●	S	▼		○	Λ	○		▼	A	—
②	I	▼	"	"	"	"	⊖	"	"	"	"	=

Agganciare i pesi ai due lati del tessuto.

Mettere i controlli come richiesto nella riga ①

Lavorare 1 riga da sinistra a destra.

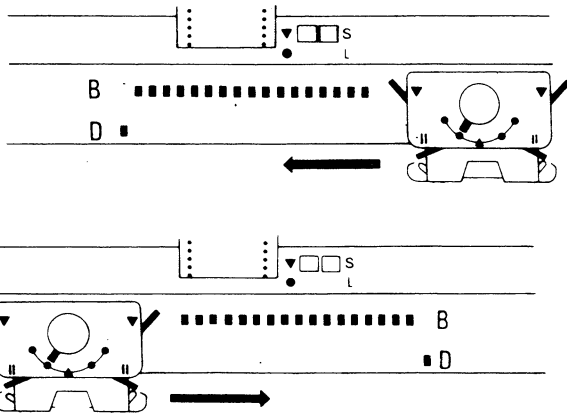

Mettere i controlli come richiesto nella riga ②

Continuare a lavorare.

Mettere il grado un numero più alto che per il rasato perchè il tessuto lavorato a punto slip tende a stringere.

Spingere l'ultimo ago dal lato opposto al carrello, prima di lavorare ogni riga, in posizione D (C se si lavora a righe parziali).

PUNTO SLIP A DUE COLORI

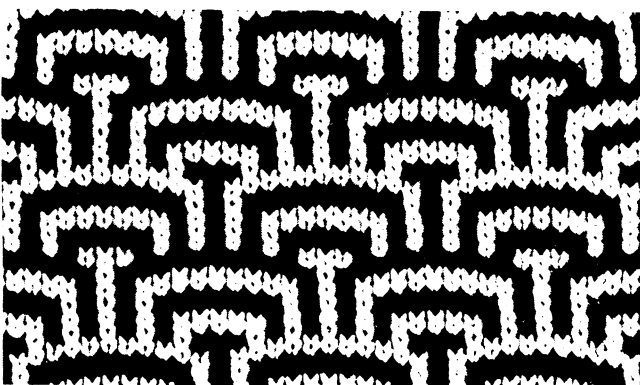

Si lavora con filati di più colori alternativamente a punto slip.

L'esempio è stato lavorato con la scheda n. 10-A

Agganciare i pesi ai lati del tessuto.

Mettere i controlli come richiesto nella riga ①

Lavorare 1 riga da sinistra a destra.

Mettere i controlli come richiesto alla riga ②

Lavorare seguendo la tavola operativa cambiando i colori come indicato per il lavoro a righe (pag. 14 — 15).

Spingere 1 ago dal lato opposto al carrello in pos. D (C se si lavora a righe parziali).

↓	5	S	L	=								
	4											
3	●	▼	○	Λ	○		▼	①	②	=		
①	I	●	S	▼		○	Λ	○		▼	A	—
②	1-2	▼	"	"	"	"	⊖	"	"	"	"	⇒2
	3-4	"	"	"	"	"	"	"	"	"	B	⇒2

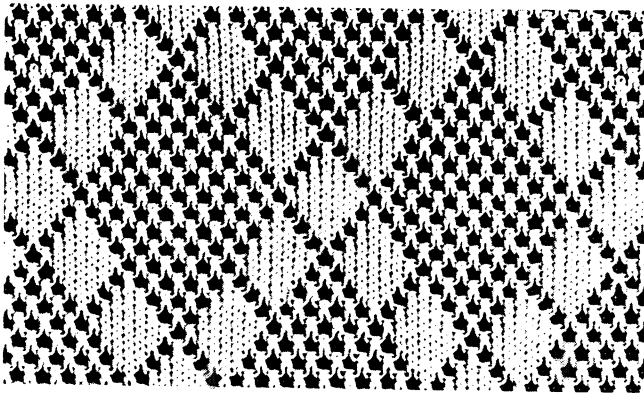

①	I	●	S	▼	II	O	Λ	O	II	▼	A	=														
													②	I	▼	"	"	I	"	Λ	"	"	"	A	B	=

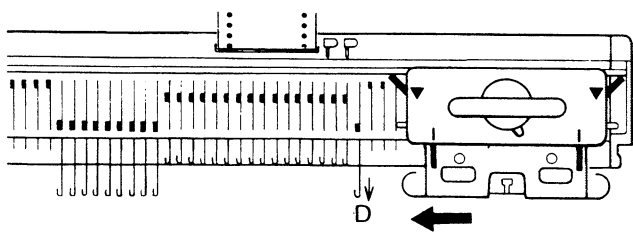
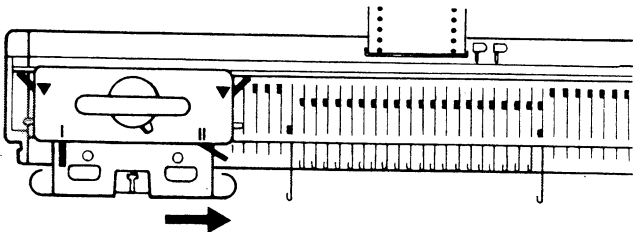
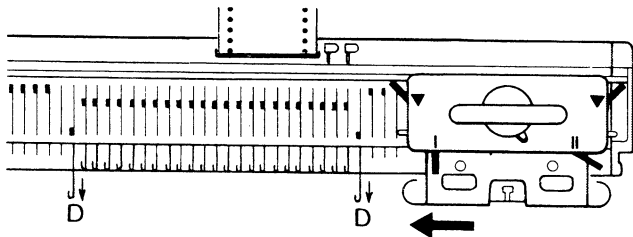
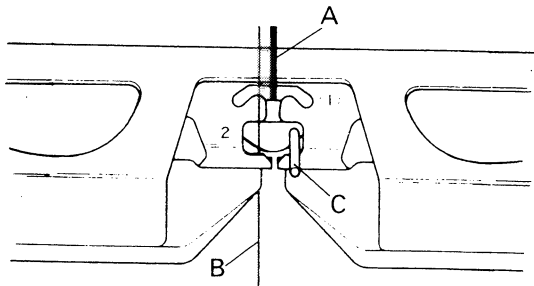

La combinazione di 1 filato molto sottile e di 1 più grosso dello stesso colore producono un effetto di pizzo traforato.

L'area perforata della scheda lavora il filo del guida filo 2 (filato più sottile) e l'area non perforata lavora i due filati insieme.

L'esempio è stato lavorato con la scheda n. 18-A

Agganciare i pesi sui due lati del lavoro

Mettere i controlli come richiesto alla riga ①

Lavorare 1 riga da sinistra a destra.

Mettere i controlli come richiesto alla riga ②

Mettere il colore «A» (filato più grosso) nel guida-filo 1 e il filato sottile «B» nel guida-filo 2 a sinistra del perno «C».

Spingere il primo e l'ultimo ago in pos. D.

Lavorare da destra a sinistra.
Gli aghi finali non lavorano.

Lavorare da sinistra a destra

Gli aghi finali lavorano e tornano in posizione B.

Lavorare il numero necessario di righe spingendo il primo e l'ultimo ago in pos. D quando il carrello si trova a destra.

Nella lavorazione il numero necessario di righe spingendo il primo e l'ultimo ago in pos. D quando il carrello si trova a destra.

Nella lavorazione a righe parziali mettere entrambe le leve a I, spingere 1 ago dal lato opposto a quelli che sono in D lavorando da destra a sinistra, spingerlo indietro in pos. C lavorando da sinistra a destra.

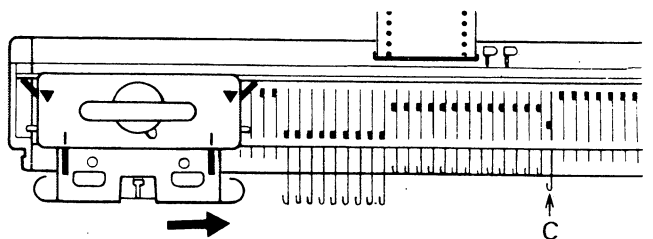

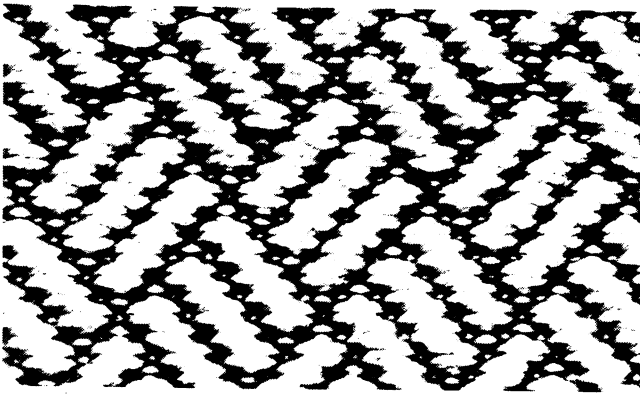

①	I	●	S	▼	II	○	Λ	○	II	▼	A	① *	=													
														②	I	▼	"	"	~	"	"	"	"	"	B	=

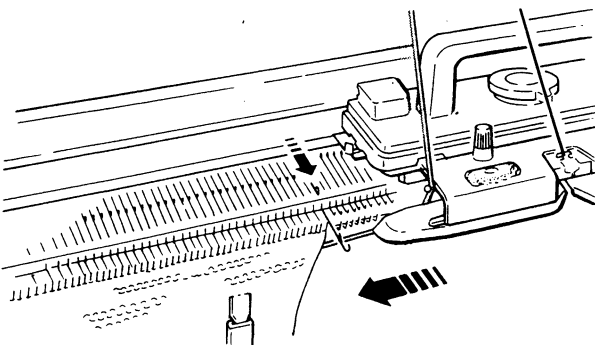
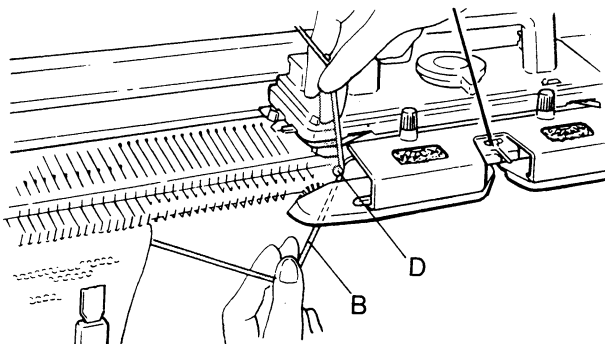
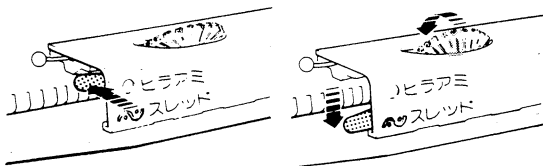

Questo punto si ottiene lavorando insieme al colore di base un filato fantasia o di materiale differente (d'ora in avanti chiamato filo di tessitura) che forma il disegno della scheda sul rovescio del lavoro.

L'area perforata della scheda passa il filo di tessitura sopra le maglie formate dal filato principale, e l'area non perforata della scheda passa il filo di tessitura sotto le maglie.

L'esempio è lavorato con la scheda n. 9-A.

Agganciare i pesi su entrambi i lati del tessuto.

Mettere i controlli come richiesto nella riga ①

Lavorare 1 riga da sinistra a destra.

Infilare il filo di tessitura nell'autotensione e portarlo davanti al letto degli aghi. Legare il filo ad un morsetto dal lato del carrello. Regolare il grado (1 numero più alto che per il rasato).

Mettere i controlli come richiesto nella riga ②

Per mettere i bottoni del tessuto al segno spingerli verso il basso.

Il segno* nella colonna del guidafilo si riferisce al guidafilo del tessuto.

Agganciare il filo di tessitura «B» al guidafilo «D» (il filo di tessitura va sempre agganciato al guidafilo più vicino al lavoro come indicato nella illustrazione a sinistra.)

Portare 1 ago in posizione D (o in C nella lavorazione parziale dal lato del carrello.)

Muovere il carrello da destra a sinistra.

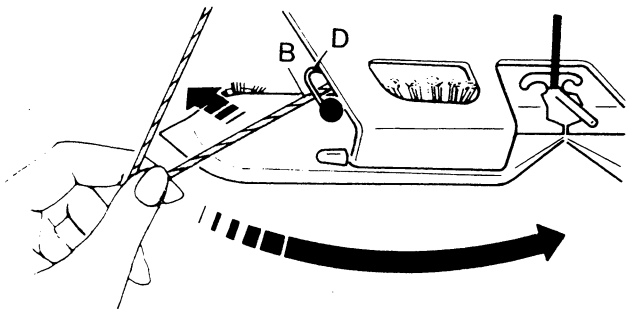

Togliere il filo di tessitura «B» dal guidafile sinistro del tessuto «D».

Portare il filo di tessitura sotto l'abbassatore e passarlo dal lato destro del carrello.

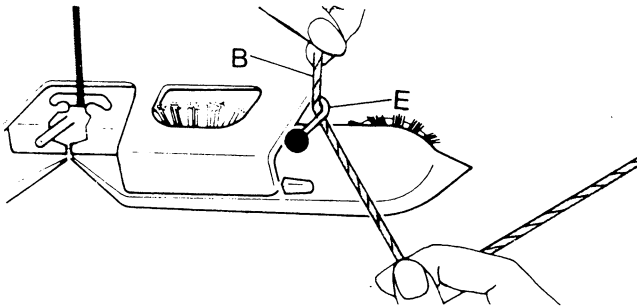

Agganciare il filo di tessitura al guidafile destro del tessuto «E»

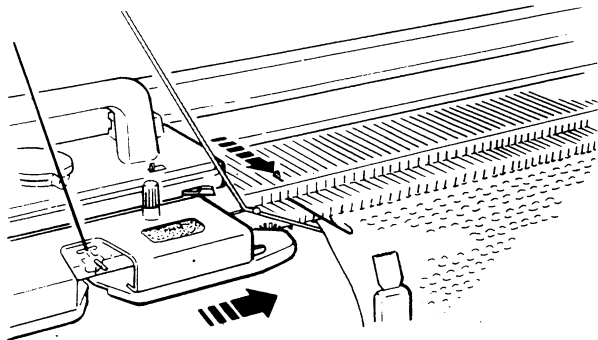

Portare 1 ago in posizione D (o C nella lavorazione parziale dal lato del carrello, prima di lavorare la prossima riga.)

Lavorare da sinistra a destra.

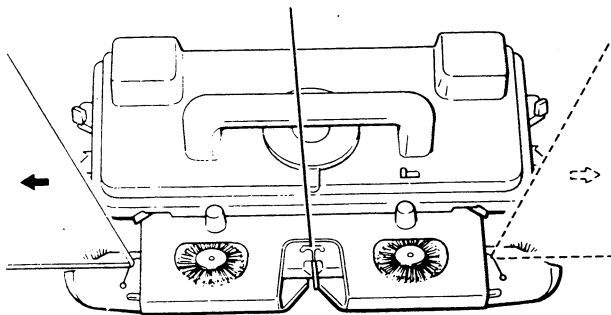

Lavorare il numero di righe necessarie mettendo sempre il filo di tessitura dal lato del carrello.



↓	• 5	S	L	1	2	3	4	5	6	7	8	9	10	11	12	13	14	15	16	17	18	19	20	21	22	23	24	25	26	27	28	29	30	31	32	33	34	35	36	37	38	39	40	41	42	43	44	45	46	47	48	49	50	51	52	53	54	55	56	57	58	59	60	61	62	63	64	65	66	67	68	69	70	71	72	73	74	75	76	77	78	79	80	81	82	83	84	85	86	87	88	89	90	91	92	93	94	95	96	97	98	99	100	101	102	103	104	105	106	107	108	109	110	111	112	113	114	115	116	117	118	119	120	121	122	123	124	125	126	127	128	129	130	131	132	133	134	135	136	137	138	139	140	141	142	143	144	145	146	147	148	149	150	151	152	153	154	155	156	157	158	159	160	161	162	163	164	165	166	167	168	169	170	171	172	173	174	175	176	177	178	179	180	181	182	183	184	185	186	187	188	189	190	191	192	193	194	195	196	197	198	199	200	201	202	203	204	205	206	207	208	209	210	211	212	213	214	215	216	217	218	219	220	221	222	223	224	225	226	227	228	229	230	231	232	233	234	235	236	237	238	239	240	241	242	243	244	245	246	247	248	249	250	251	252	253	254	255	256	257	258	259	260	261	262	263	264	265	266	267	268	269	270	271	272	273	274	275	276	277	278	279	280	281	282	283	284	285	286	287	288	289	290	291	292	293	294	295	296	297	298	299	300	301	302	303	304	305	306	307	308	309	310	311	312	313	314	315	316	317	318	319	320	321	322	323	324	325	326	327	328	329	330	331	332	333	334	335	336	337	338	339	340	341	342	343	344	345	346	347	348	349	350	351	352	353	354	355	356	357	358	359	360	361	362	363	364	365	366	367	368	369	370	371	372	373	374	375	376	377	378	379	380	381	382	383	384	385	386	387	388	389	390	391	392	393	394	395	396	397	398	399	400	401	402	403	404	405	406	407	408	409	410	411	412	413	414	415	416	417	418	419	420	421	422	423	424	425	426	427	428	429	430	431	432	433	434	435	436	437	438	439	440	441	442	443	444	445	446	447	448	449	450	451	452	453	454	455	456	457	458	459	460	461	462	463	464	465	466	467	468	469	470	471	472	473	474	475	476	477	478	479	480	481	482	483	484	485	486	487	488	489	490	491	492	493	494	495	496	497	498	499	500	501	502	503	504	505	506	507	508	509	510	511	512	513	514	515	516	517	518	519	520	521	522	523	524	525	526	527	528	529	530	531	532	533	534	535	536	537	538	539	540	541	542	543	544	545	546	547	548	549	550	551	552	553	554	555	556	557	558	559	560	561	562	563	564	565	566	567	568	569	570	571	572	573	574	575	576	577	578	579	580	581	582	583	584	585	586	587	588	589	590	591	592	593	594	595	596	597	598	599	600	601	602	603	604	605	606	607	608	609	610	611	612	613	614	615	616	617	618	619	620	621	622	623	624	625	626	627	628	629	630	631	632	633	634	635	636	637	638	639	640	641	642	643	644	645	646	647	648	649	650	651	652	653	654	655	656	657	658	659	660	661	662	663	664	665	666	667	668	669	670	671	672	673	674	675	676	677	678	679	680	681	682	683	684	685	686	687	688	689	690	691	692	693	694	695	696	697	698	699	700	701	702	703	704	705	706	707	708	709	710	711	712	713	714	715	716	717	718	719	720	721	722	723	724	725	726	727	728	729	730	731	732	733	734	735	736	737	738	739	740	741	742	743	744	745	746	747	748	749	750	751	752	753	754	755	756	757	758	759	760	761	762	763	764	765	766	767	768	769	770	771	772	773	774	775	776	777	778	779	780	781	782	783	784	785	786	787	788	789	790	791	792	793	794	795	796	797	798	799	800	801	802	803	804	805	806	807	808	809	810	811	812	813	814	815	816	817	818	819	820	821	822	823	824	825	826	827	828	829	830	831	832	833	834	835	836	837	838	839	840	841	842	843	844	845	846	847	848	849	850	851	852	853	854	855	856	857	858	859	860	861	862	863	864	865	866	867	868	869	870	871	872	873	874	875	876	877	878	879	880	881	882	883	884	885	886	887	888	889	890	891	892	893	894	895	896	897	898	899	900	901	902	903	904	905	906	907	908	909	910	911	912	913	914	915	916	917	918	919	920	921	922	923	924	925	926	927	928	929	930	931	932	933	934	935	936	937	938	939	940	941	942	943	944	945	946	947	948	949	950	951	952	953	954	955	956	957	958	959	960	961	962	963	964	965	966	967	968	969	970	971	972	973	974	975	976	977	978	979	980	981	982	983	984	985	986	987	988	989	990	991	992	993	994	995	996	997	998	999	1000	1001	1002	1003	1004	1005	1006	1007	1008	1009	1010	1011	1012	1013	1014	1015	1016	1017	1018	1019
---	-----	---	---	---	---	---	---	---	---	---	---	---	----	----	----	----	----	----	----	----	----	----	----	----	----	----	----	----	----	----	----	----	----	----	----	----	----	----	----	----	----	----	----	----	----	----	----	----	----	----	----	----	----	----	----	----	----	----	----	----	----	----	----	----	----	----	----	----	----	----	----	----	----	----	----	----	----	----	----	----	----	----	----	----	----	----	----	----	----	----	----	----	----	----	----	----	----	----	----	----	----	----	-----	-----	-----	-----	-----	-----	-----	-----	-----	-----	-----	-----	-----	-----	-----	-----	-----	-----	-----	-----	-----	-----	-----	-----	-----	-----	-----	-----	-----	-----	-----	-----	-----	-----	-----	-----	-----	-----	-----	-----	-----	-----	-----	-----	-----	-----	-----	-----	-----	-----	-----	-----	-----	-----	-----	-----	-----	-----	-----	-----	-----	-----	-----	-----	-----	-----	-----	-----	-----	-----	-----	-----	-----	-----	-----	-----	-----	-----	-----	-----	-----	-----	-----	-----	-----	-----	-----	-----	-----	-----	-----	-----	-----	-----	-----	-----	-----	-----	-----	-----	-----	-----	-----	-----	-----	-----	-----	-----	-----	-----	-----	-----	-----	-----	-----	-----	-----	-----	-----	-----	-----	-----	-----	-----	-----	-----	-----	-----	-----	-----	-----	-----	-----	-----	-----	-----	-----	-----	-----	-----	-----	-----	-----	-----	-----	-----	-----	-----	-----	-----	-----	-----	-----	-----	-----	-----	-----	-----	-----	-----	-----	-----	-----	-----	-----	-----	-----	-----	-----	-----	-----	-----	-----	-----	-----	-----	-----	-----	-----	-----	-----	-----	-----	-----	-----	-----	-----	-----	-----	-----	-----	-----	-----	-----	-----	-----	-----	-----	-----	-----	-----	-----	-----	-----	-----	-----	-----	-----	-----	-----	-----	-----	-----	-----	-----	-----	-----	-----	-----	-----	-----	-----	-----	-----	-----	-----	-----	-----	-----	-----	-----	-----	-----	-----	-----	-----	-----	-----	-----	-----	-----	-----	-----	-----	-----	-----	-----	-----	-----	-----	-----	-----	-----	-----	-----	-----	-----	-----	-----	-----	-----	-----	-----	-----	-----	-----	-----	-----	-----	-----	-----	-----	-----	-----	-----	-----	-----	-----	-----	-----	-----	-----	-----	-----	-----	-----	-----	-----	-----	-----	-----	-----	-----	-----	-----	-----	-----	-----	-----	-----	-----	-----	-----	-----	-----	-----	-----	-----	-----	-----	-----	-----	-----	-----	-----	-----	-----	-----	-----	-----	-----	-----	-----	-----	-----	-----	-----	-----	-----	-----	-----	-----	-----	-----	-----	-----	-----	-----	-----	-----	-----	-----	-----	-----	-----	-----	-----	-----	-----	-----	-----	-----	-----	-----	-----	-----	-----	-----	-----	-----	-----	-----	-----	-----	-----	-----	-----	-----	-----	-----	-----	-----	-----	-----	-----	-----	-----	-----	-----	-----	-----	-----	-----	-----	-----	-----	-----	-----	-----	-----	-----	-----	-----	-----	-----	-----	-----	-----	-----	-----	-----	-----	-----	-----	-----	-----	-----	-----	-----	-----	-----	-----	-----	-----	-----	-----	-----	-----	-----	-----	-----	-----	-----	-----	-----	-----	-----	-----	-----	-----	-----	-----	-----	-----	-----	-----	-----	-----	-----	-----	-----	-----	-----	-----	-----	-----	-----	-----	-----	-----	-----	-----	-----	-----	-----	-----	-----	-----	-----	-----	-----	-----	-----	-----	-----	-----	-----	-----	-----	-----	-----	-----	-----	-----	-----	-----	-----	-----	-----	-----	-----	-----	-----	-----	-----	-----	-----	-----	-----	-----	-----	-----	-----	-----	-----	-----	-----	-----	-----	-----	-----	-----	-----	-----	-----	-----	-----	-----	-----	-----	-----	-----	-----	-----	-----	-----	-----	-----	-----	-----	-----	-----	-----	-----	-----	-----	-----	-----	-----	-----	-----	-----	-----	-----	-----	-----	-----	-----	-----	-----	-----	-----	-----	-----	-----	-----	-----	-----	-----	-----	-----	-----	-----	-----	-----	-----	-----	-----	-----	-----	-----	-----	-----	-----	-----	-----	-----	-----	-----	-----	-----	-----	-----	-----	-----	-----	-----	-----	-----	-----	-----	-----	-----	-----	-----	-----	-----	-----	-----	-----	-----	-----	-----	-----	-----	-----	-----	-----	-----	-----	-----	-----	-----	-----	-----	-----	-----	-----	-----	-----	-----	-----	-----	-----	-----	-----	-----	-----	-----	-----	-----	-----	-----	-----	-----	-----	-----	-----	-----	-----	-----	-----	-----	-----	-----	-----	-----	-----	-----	-----	-----	-----	-----	-----	-----	-----	-----	-----	-----	-----	-----	-----	-----	-----	-----	-----	-----	-----	-----	-----	-----	-----	-----	-----	-----	-----	-----	-----	-----	-----	-----	-----	-----	-----	-----	-----	-----	-----	-----	-----	-----	-----	-----	-----	-----	-----	-----	-----	-----	-----	-----	-----	-----	-----	-----	-----	-----	-----	-----	-----	-----	-----	-----	-----	-----	-----	-----	-----	-----	-----	-----	-----	-----	-----	-----	-----	-----	-----	-----	-----	-----	-----	-----	-----	-----	-----	-----	-----	-----	-----	-----	-----	-----	-----	-----	-----	-----	-----	-----	-----	-----	-----	-----	-----	-----	-----	-----	-----	-----	-----	-----	-----	-----	-----	-----	-----	-----	-----	-----	-----	-----	-----	-----	-----	-----	-----	-----	-----	-----	-----	-----	-----	-----	-----	-----	-----	-----	-----	-----	-----	-----	-----	-----	-----	-----	-----	-----	-----	-----	-----	-----	-----	-----	-----	-----	-----	-----	-----	-----	-----	-----	-----	-----	-----	-----	-----	-----	-----	-----	-----	-----	-----	-----	-----	-----	-----	-----	-----	-----	-----	-----	-----	-----	-----	-----	-----	-----	-----	-----	-----	-----	-----	-----	-----	-----	-----	-----	-----	-----	-----	-----	-----	-----	-----	-----	-----	-----	-----	-----	-----	-----	-----	-----	-----	-----	-----	-----	-----	-----	-----	-----	-----	-----	-----	-----	-----	-----	-----	-----	-----	-----	-----	-----	-----	-----	-----	-----	-----	-----	-----	-----	-----	-----	-----	-----	-----	-----	-----	-----	-----	-----	-----	-----	-----	-----	-----	-----	-----	-----	-----	------	------	------	------	------	------	------	------	------	------	------	------	------	------	------	------	------	------	------	------

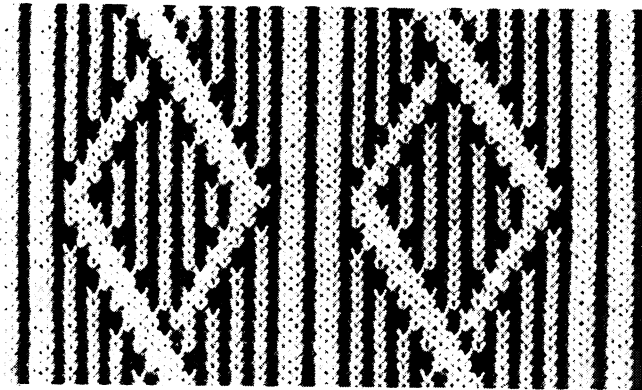

I	●	S	▼	II	○	Λ	○	II	▼	A	=		
												①	②
①	I	●	S	▼	II	○	Λ	○	II	▼	A	→	
②	I	"	"	"	"	"	Λ	"	"	"	"	B	←
③	I	▼	L	"	"	"	"	"	"	"	"	→	
	2~	"	"	"	"	"	"	"	"	"	"	←	

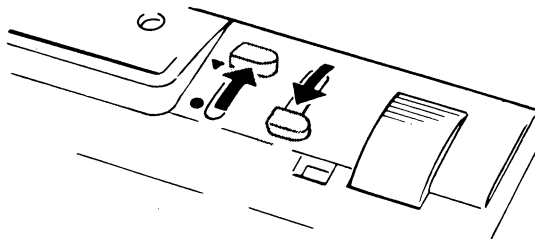

Quando si porta il bottone del raddoppio su L, la scheda perforata avanza solo a righe alternate, ciò produce un disegno allungato.
Per l'uso corretto del raddoppio del disegno mettere il bottone su L, secondo le seguenti indicazioni.

L'esempio è lavorato con la scheda N. 20-A.

Mettere i controlli come richiesto nella riga ①

Lavorare 1 riga da sinistra a destra.

Prima riga del disegno (riga ②).

Bottone stop ●
Bottone raddoppio S

Righe seguenti (riga ③)

Bottone stop ▼
Bottone raddoppio L

Colori nell'indicatore del bottone del raddoppio.

Blu — La riga corrente sarà ripetuta

Rosso — la scheda perforata avanza e nella riga successiva il disegno cambia.

Eeguire le altre operazioni nello stesso modo degli altri tipi di lavoro.

Il bottone del raddoppio, si può usare solo nei seguenti lavori: jacquard, tessuto punto slip e punto pizzo.

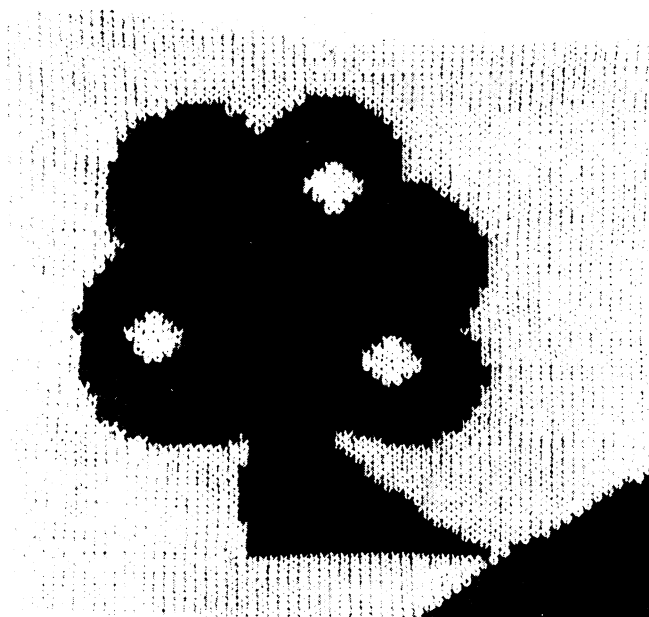

È un metodo pratico per lavorare disegni geometrici o figurativi senza fili fluttuanti sul retro del tessuto.

Preparare il numero necessario di gomitoli per ciascun colore.

Portare la seconda frontura nella posizione più bassa, usare i coprifrontura (accessorio optional) in modo che i fili non si impiglino sugli aghi della seconda frontura.

Se le maglie cadono o non sono lavorate in modo corretto, togliere la seconda frontura e mettere la macchina in posizione piana.

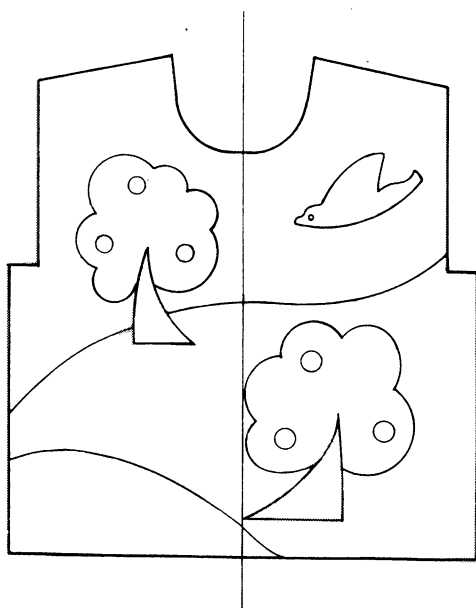

Chi ha il Mod. 700, può disegnare lo schema dell'intarsio su un cartamodello per il calcolatore.

Per il Mod. 600 è disponibile come accessorio optional il calcolatore.

Per il Mod. 600 è disponibile come accessorio optional il calcolatore delle taglie KR7.

Dato che il rovescio del lavoro è rivolto verso chi lavora, si consiglia di disegnare lo schema dell'intarsio in senso opposto.

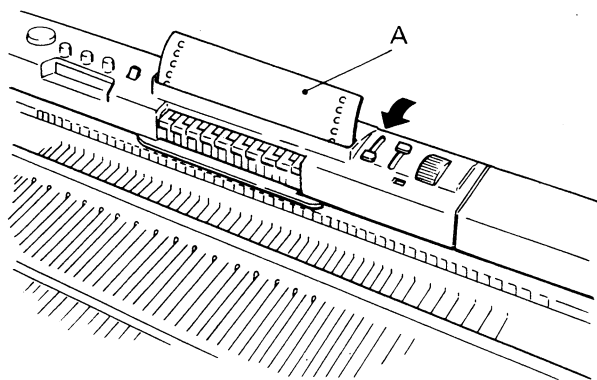

Avviare il lavoro e fare 10 righe in rasato.

Agganciare i pesi ai due lati del lavoro.

Lavorare con il filato principale fino alla riga precedente l'inizio dell'intarsio.

Inserire la scheda per l'intarsio (piccola scheda bianca) «A» e farla avanzare fino a che esce sul dietro del pannello scheda e mettere il bottone di stop su ●

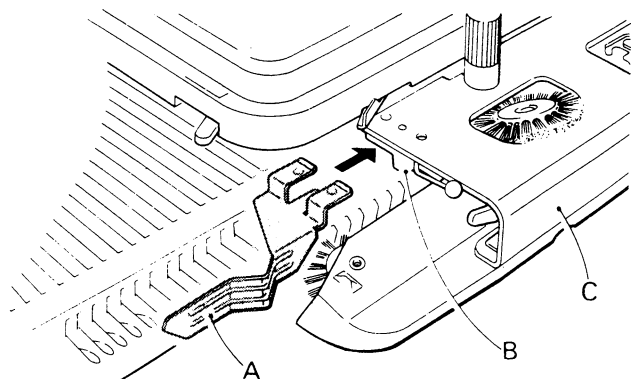

Attaccare le guide A sui due lati dell'abbassatore solo per eseguire l'intarsio, apriranno le palette degli aghi in pos. C.

Inserire le guide come indicato nella foto.

B — Guidafili tessuto.
C — Abbassatore.

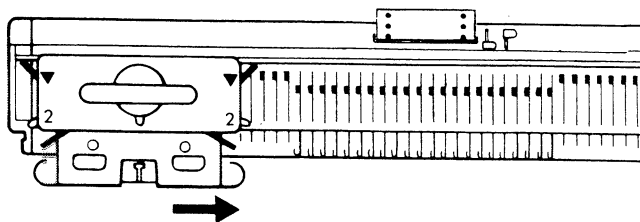

Mettere entrambe le leve dell'intarsio su 2.

Muovere il carrello una volta. (Gli aghi saranno allineati in posizione C).

Togliere il filo dal guidafilo e dall'autotensione e metterlo sul pavimento.

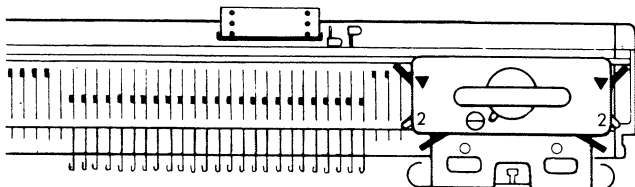

Mettere il selettore dei punti su 0

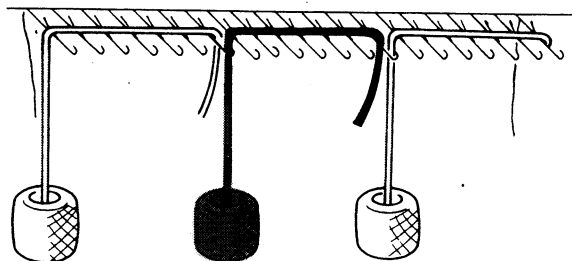

Seguendo lo schema del disegno passare i fili sugli uncini degli aghi iniziando dal lato del carrello.

Assicurarsi che le palette degli aghi siano aperte prima di passare i fili.

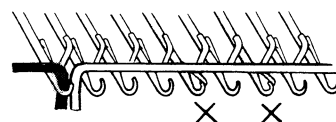

Tenendo con delicatezza i vari capi dei fili per eliminare la lentezza passare il carrello sul letto degli aghi e lavorare la prima riga.

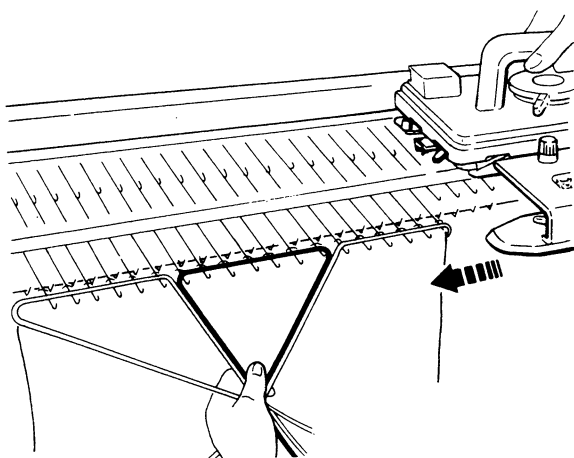

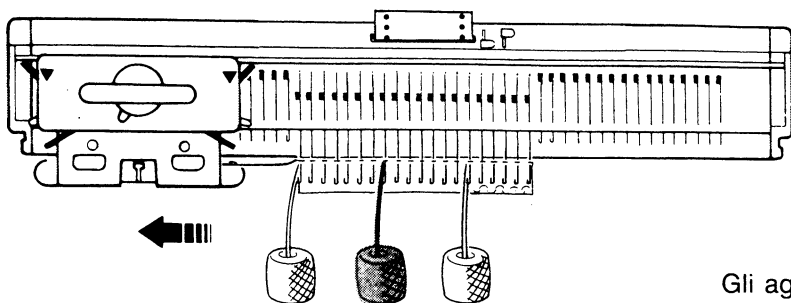

Gli aghi sono allineati in posizione C.

Passare nuovamente i fili sugli uncini degli aghi iniziando dal lato del carrello.

Per evitare la separazione delle maglie ai margini di ciascun colore incrociare i fili come illustrato.

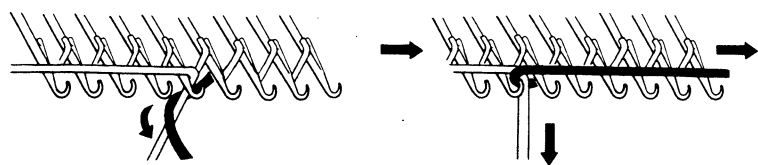

Tenendo il filo con delicatezza solo per eliminare la lentezza del filato muovere il carrello sul letto degli aghi e lavorare la seconda riga.

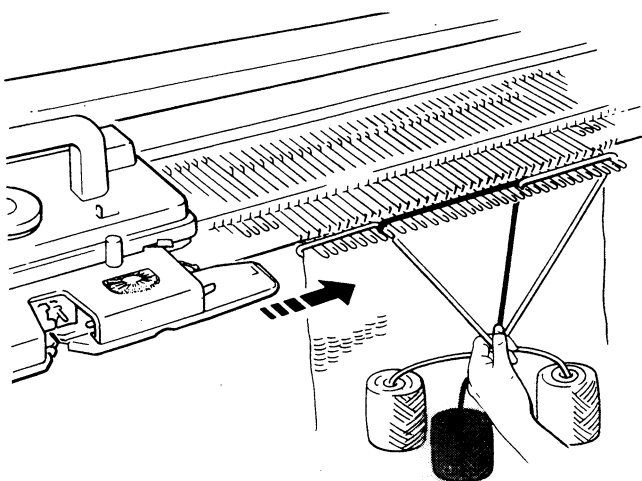

Continuare a lavorare passando sempre il filo sugli aghi prima di lavorare ogni riga.

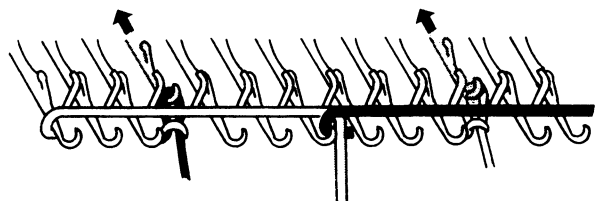
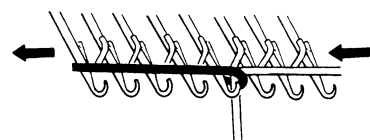

Per lavorare solo 1 o 2 maglie in 1 colore passare il filo sugli aghi e portarli indietro in posizione B. Continuare a lavorare passando i fili sugli aghi omettendo però gli aghi lavorati a mano.

Come lavorare in rasato

Mettere le leve dell'intarsio su 1, rimettere il filo nel guidafilo e continuare a lavorare, oppure passare il filato principale sugli uncini degli aghi in posizione C e lavorare con il carrello disposto per il lavoro ad intarsio.

Per usare la leva di sblocco durante il lavoro ad intarsio

Se il carrello si trova al di fuori degli aghi in lavoro, mettere le leve dell'intarsio su 1. Quando il carrello si trova sugli aghi in lavoro, muoverlo lentamente per non far cadere le maglie.

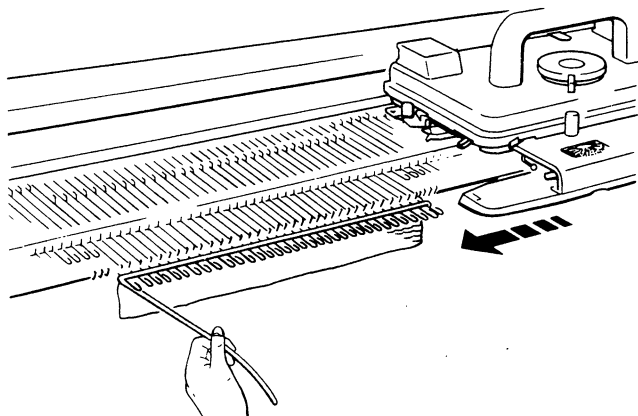

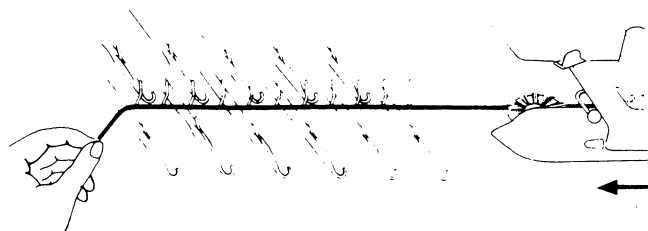

Se l'inizio del lavoro non è corretto.

Assicurarsi che il filo scorre libero non impigliato nelle spazzole sotto l'abbassatore.

Se il filo è attorcigliato liberarlo.

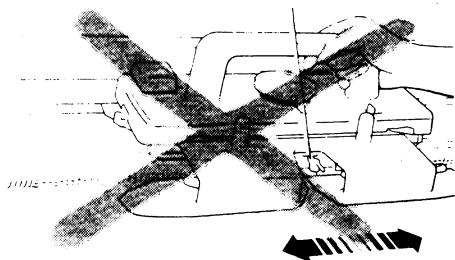

Se il carrello si blocca...

Nel mezzo del lavoro, non forzate il carrello. Procedere come segue per liberarlo.

Nei lavori con schede, mettere il* bottone di stop su ●, togliere le cams magiche, se sono in uso prima di muovere il carrello.

Per il Mod. 600, disinserire la leva contarighe.

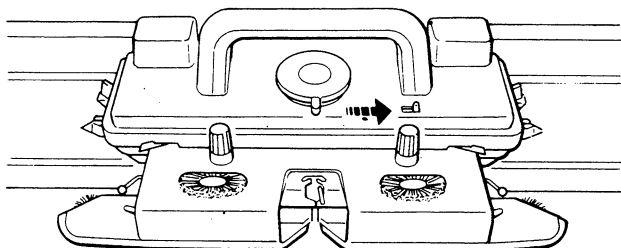

1. Togliere il filo dal guidafilo.

2. Spingere la leva di sblocco nella direzione della freccia.

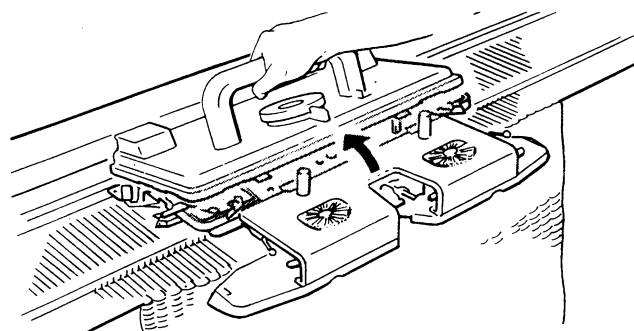

3. Sollevare la maniglia e muovere il carrello nella stessa direzione del lavoro.

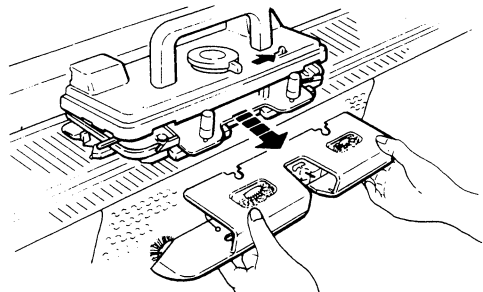

Se il filo è impigliato nel guidafilo o nelle spazzole, allentare i pomelli e togliere l'abbassatore.

4. Per riprendere le maglie cadute (vedere pag. 44-45).

Portare gli aghi che si trovano in pos. C o D indietro in posizione B, aiutandosi con un punzone riportare le maglie davanti alle palette degli aghi.

Guastare la riga non completa e portare il carrello dal lato dove si trova il filo.

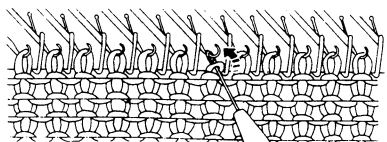

Se si sta lavorando con la scheda, rimemorizzare il carrello con il bottone di stop su ● (vedere pag. 42 — 43)

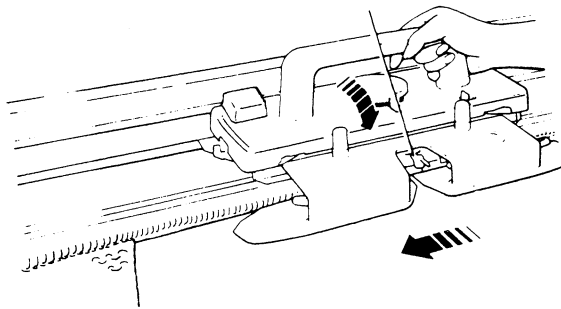

5. Spingere verso il basso la maniglia fino a sentire uno scatto. Assicurarsi che il carrello sia fuori degli aghi in lavoro. Per il Mod. 600, inserire la leva contarighe.

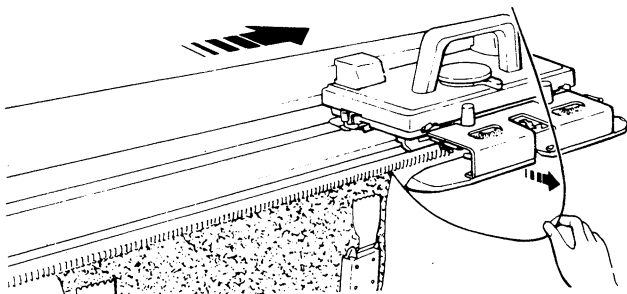

6. Mettere il filo e continuare a lavorare.

Come disfare il lavoro sulla macchina

Togliere il carrello dagli aghi in lavoro prima di iniziare a guastare. (Se il carrello è bloccato vedere pag. 40).

Togliere il filo dal guidafilo.

Agganciare i pesi ai due lati del lavoro.

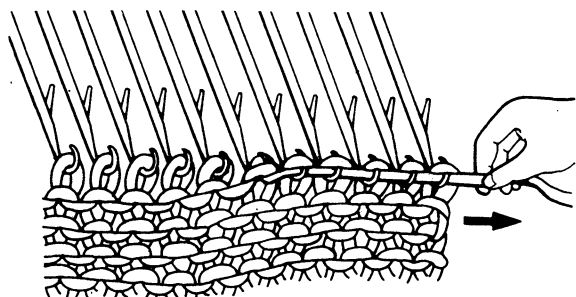

1. Tenendo il tessuto verso il basso, tirare il filo di lato per stringere le maglie.

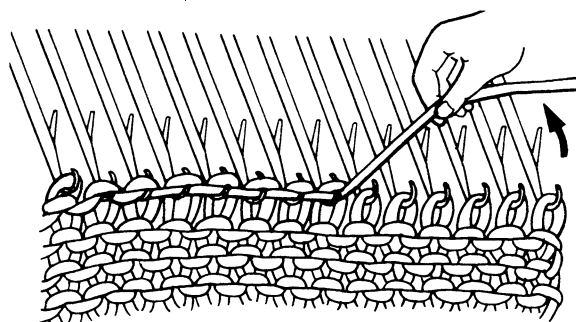

2. Alzare il filo e tirarlo all'indietro. Le maglie della riga precedente scivoleranno indietro negli uncini degli aghi.

3. Allineare gli aghi in posizione B.

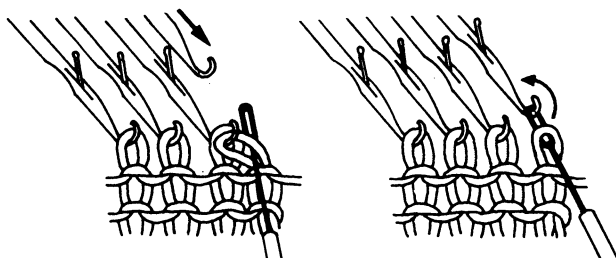

Quando il tessuto è diminuito, o nel caso di lavorazione parziale.

Tessuto con diminuzione a margine.

Nel margine diminuito, l'ago finale ha due maglie, mettere una maglia nel primo ago vuoto a lato.

Nel caso di lavorazione parziale.

Rimettere le maglie negli uncini degli aghi. Aiutandosi con un punzone portare gli aghi dalla posizione D alla posizione B.

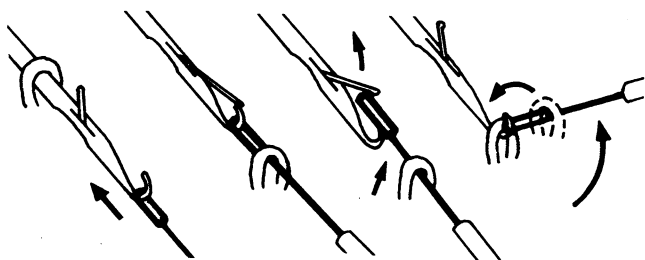

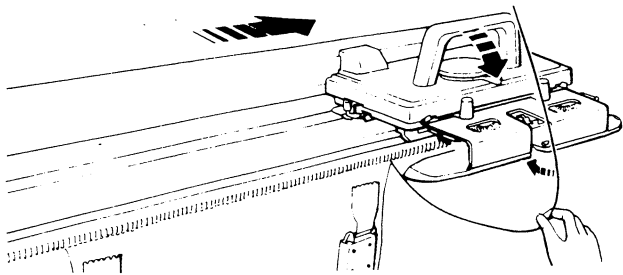

Per continuare a lavorare, tirare indietro il filo guastato verso il gomito, riportare indietro il contarrighe, per il numero di righe guastate, mettere il filo nel guidafilo.

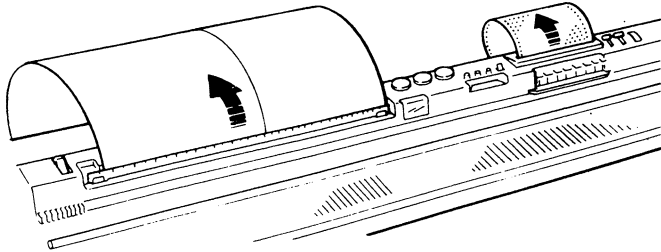

Se si usa la scheda, portare indietro la scheda per lo stesso numero di righe guastate, memorizzare la scheda prima di iniziare a lavorare (vedere pag. 42—43)

Se si usa il calcolatore portare indietro il cartamodello prima di iniziare a lavorare. (Vedere manuale: capi in maglia).

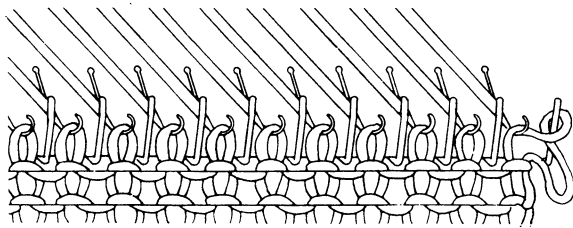

SE LE MAGLIE CADONO

Questo può essere causato da:

1. Difetti del filato
2. Carrello mosso troppo rapidamente o non si oltrepassa il margine del tessuto.

Riformare le maglie cadute usando l'ago da riammaglio (vedere pag. 44—45) o guastare la riga sbagliata (vedere pag. 41).

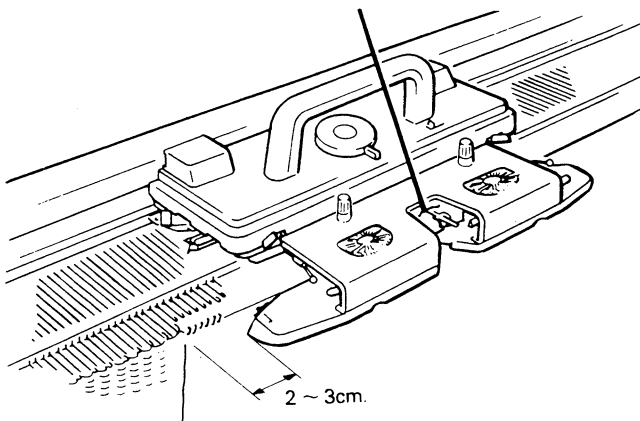
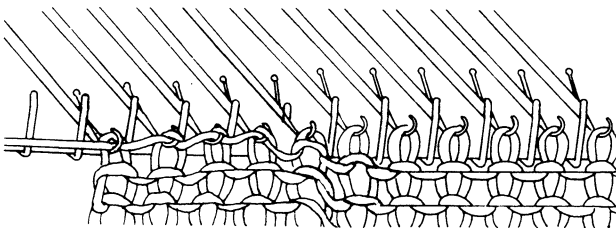

Per continuare a lavorare, assicurarsi che:

1. È stato oltrepassato l'ultimo ago in lavoro di 2 o 3 cm. prima di lavorare la prossima riga.
2. Il carrello è mosso ad una velocità uniforme.
3. Il filo è in buone condizioni, e non ci sono difetti o falli.

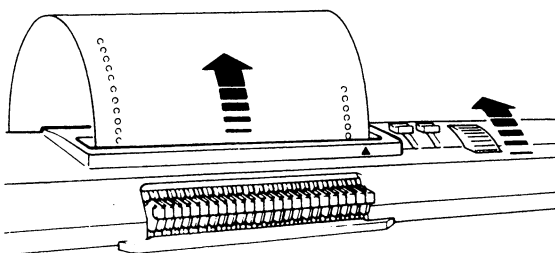

PER MEMORIZZARE LA SCHEDA

Memorizzare la scheda si richiede quando:

1. Sono state guastate alcune righe.
2. Il filo si è impigliato nei tamburi di memoria dietro al carrello.
3. Il carrello è stato sfilato dal letto degli aghi.

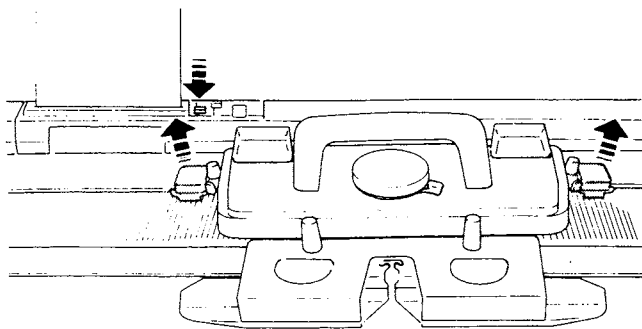

SE SONO STATE GUASTATE ALCUNE RIGHE.

Dopo guastato, portare indietro la scheda e il contargarhe per lo stesso numero di righe guastate.

Se è in uso il bottone del raddoppio portare indietro la scheda per metà delle righe guastate.

Esempio: 3 righe sbagliate.

Guastare 4 righe.

Portare la scheda indietro 2 righe.

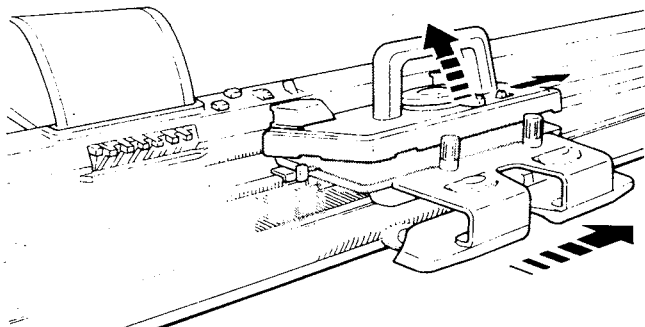

Mettere il bottone di stop su ● togliere le cams magiche se sono in uso.

Per Mod. 600 disinserire la leva del contargarhe sul carrello.

Togliere il filo dal guidafile.

Spingere la leva di sblocco del carrello e tenendo la maniglia sollevata muovere il carrello una o due volte sul letto degli aghi fino ad aver oltrepassato i 24 aghi centrali. Terminare con il carrello dallo stesso lato dove si trova il filo.

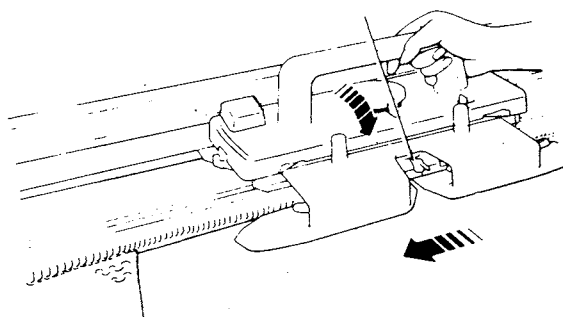

Mettere il filo nel guidafile e rimettere controlli nella loro posizione originale.

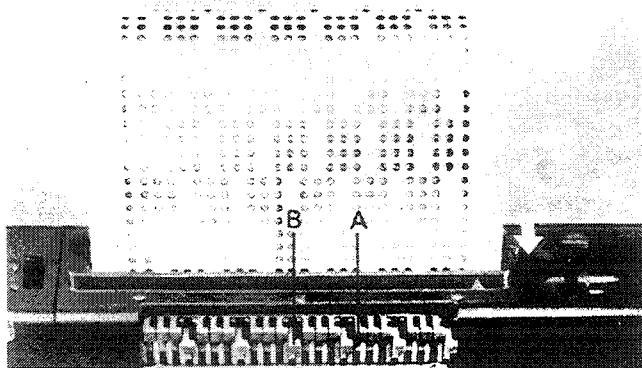

PER CONTROLLARE IL DISEGNO SULLA SCHEDA

Mettendo il bottone di stop su ● il disegno della riga che deve essere lavorata appare sui martelletti di memoria della scheda.

Per controllare il disegno sulla riga già lavorata far tornare la scheda indietro di 1 riga e bloccarla.

I martelletti indietro in posizione «A» mostrano l'area bucata della scheda.

I martelletti in avanti in posizione «B» mostrano l'area non bucata della scheda.

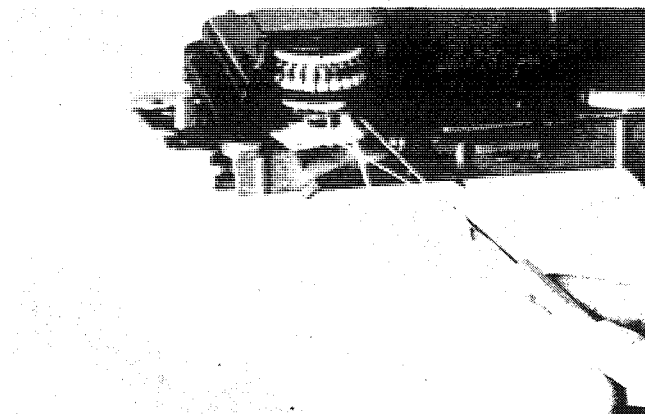

SE IL FILO SI IMPIGLIA NEI TAMBURI DI MEMORIA

Se accidentalmente il filo si impiglia nei tamburi muovere il carrello fuori dal letto degli aghi e usando un ago da rammaglio togliere il filo con delicatezza.

Se questo avviene durante il lavoro con la scheda, memorizzare di nuovo il carrello (vedere pag. 42—43).

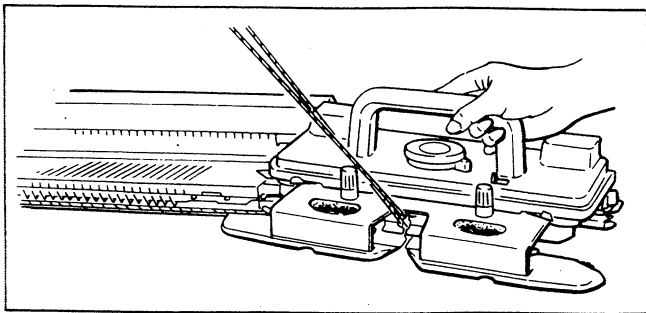

Se il carrello è stato sflato dal letto degli aghi.

Rimetterlo sul letto degli aghi facendo molta attenzione ad infilare la guida nella rotaia.

Assicurarsi che il carrello scorra liberamente sul letto degli aghi.

Se si usa la scheda, memorizzare il carrello (vedere pag. 42—43)

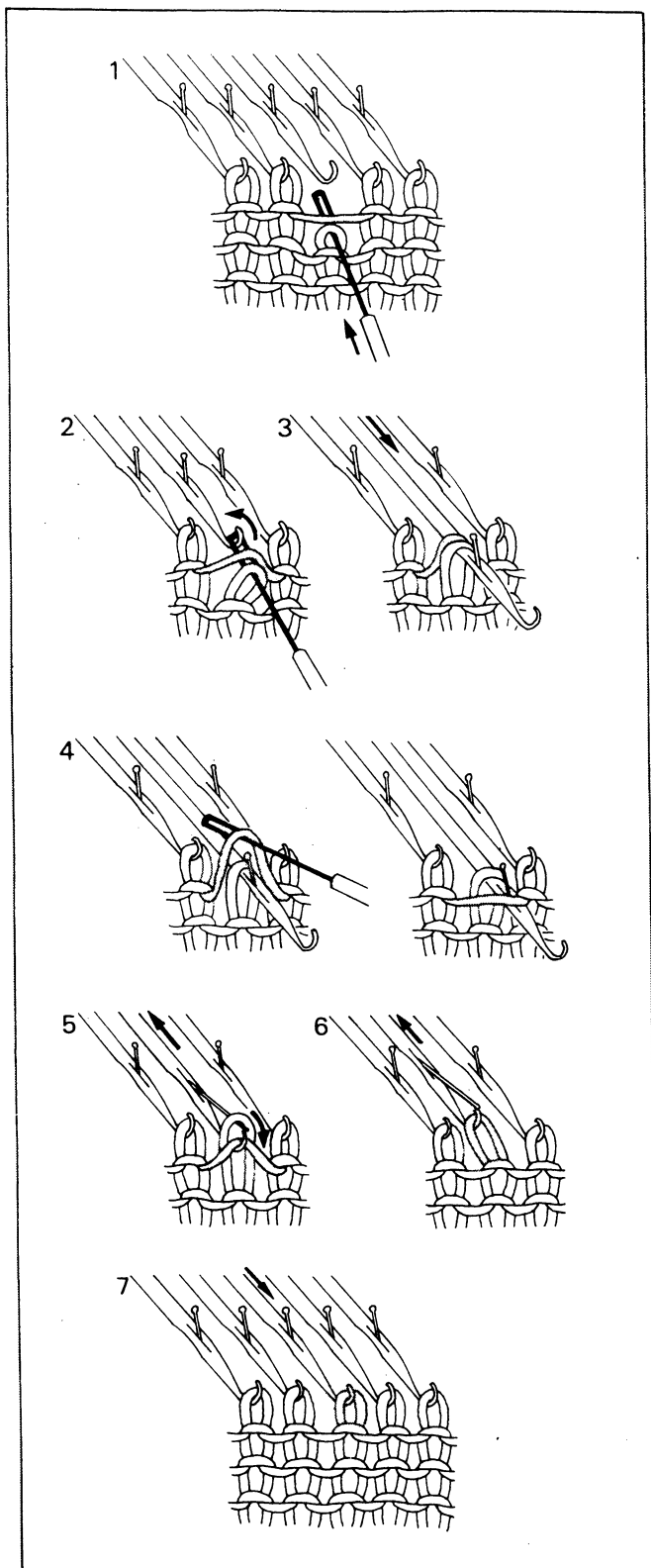

PER RIPRENDERE UNA MAGLIA CADUTA.

1. Inserire un punzone nella maglia caduta.
2. Rimettere la maglia sull'ago vuoto insieme con il filo dell'ultima riga lavorata.
3. Spingere in avanti l'ago in modo che le maglie passino dietro le palette.
4. Alzare il filo dell'ultima riga con il punzone e portarlo davanti alla paletta.
5. Spingere indietro l'ago finchè la maglia dietro la paletta scivola fuori dall'ago.
6. Spingere indietro l'ago verso la posizione A per regolare la misura della maglia.
7. Allineare l'ago correttamente in posizione B.

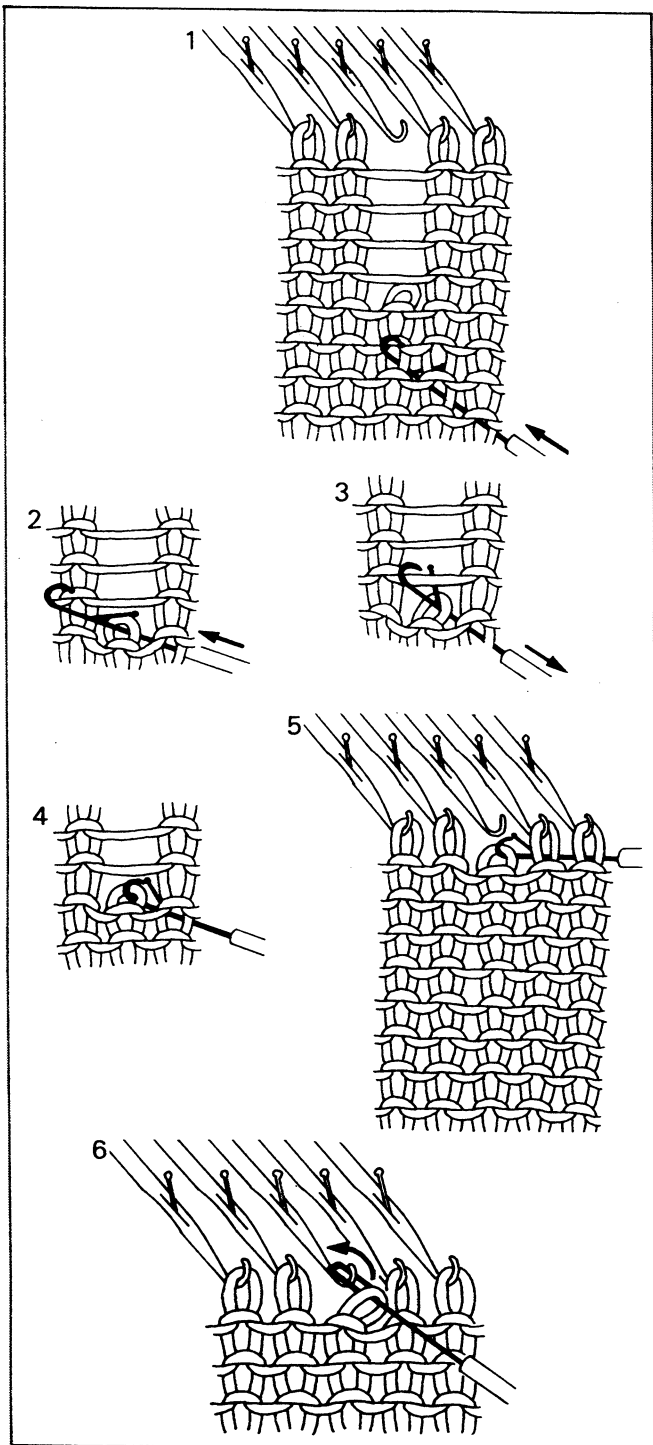

SE CADE UNA MAGLIA PER ALCUNE RIGHE

Inserire l'ago da riammaglio nella maglia qualche riga al di sotto del punto dove si è fermato e dal dietro.

Lasciare che la maglia arrivi all'uncinetto.

2. Spingere in avanti l'ago da riammaglio la maglia passa dietro la paletta.

3. Tirando indietro l'ago prendere il filo successivo.

4. La maglia dietro la paletta scivola fuori dell'ago e il filo forma una nuova maglia.

5. Ripetere per le volte necessarie.

6. Prendere la maglia finale con il punzone dal davanti e metterla nell'ago vuoto.

Se una o più maglie sono cadute, o quando si lavora con la scheda, è più facile guastare le righe che riprendere le maglie.

COME CAMBIARE UN AGO

Un ago con la paletta danneggiata o l'uncino storto può far cadere il lavoro o causare difetti nel lavoro.

Le palette degli aghi «A» devono muovere liberamente e cadere sopra l'uncino «B».

1. Su ciascun lato del letto degli aghi, si può vedere la bacchetta frena aghi «C». Se l'ago danneggiato si trova, a sinistra, portare il carrello a destra. Usare una matita «D» per spingere la bacchetta frena aghi da sinistra. La bacchetta frena aghi esce fuori dal letto degli aghi a destra tirarla fuori fino a liberare l'ago danneggiato.

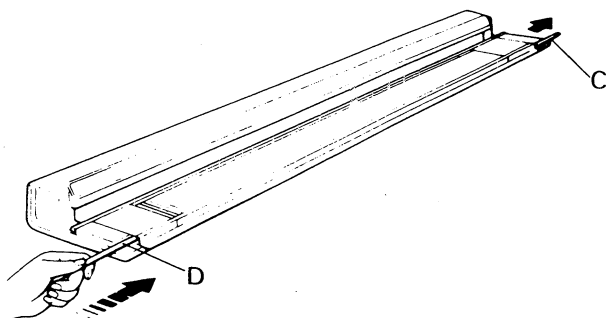
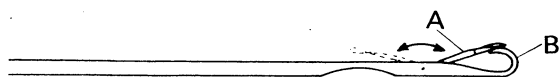

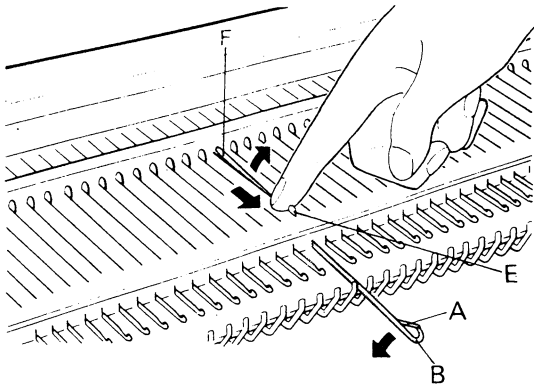

2. Portare l'ago danneggiato in posizione «D» spingendo il tallone «E».
Chiudere la paletta e premerlo verso il basso.
Il piede «F» dell'ago esce fuori dalla fessura.

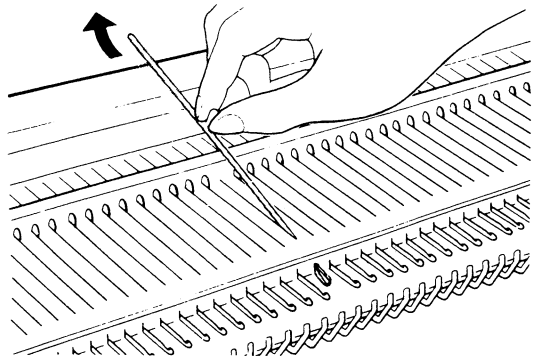

3. Alzare l'ago e sfilarlo dal letto degli aghi.

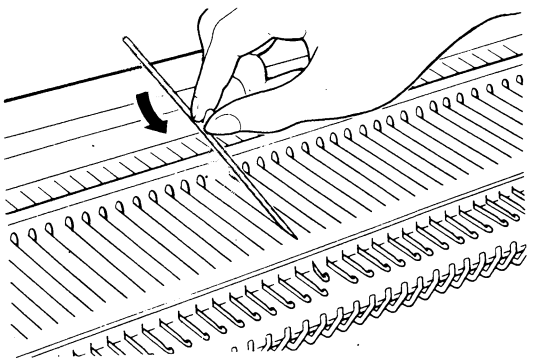

4. Per mettere un nuovo ago, aprire la paletta, infilare l'ago nella fessura finché esce fuori dal letto degli aghi.

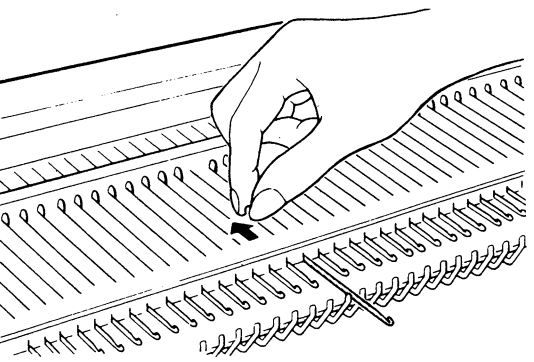

5. Portare l'ago indietro in posizione A.

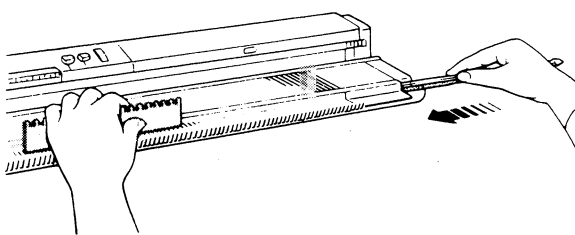

6. Rimettere la bacchetta frena aghi premendo gli aghi che sono sollevati con la parte piana del pettine scarta aghi.

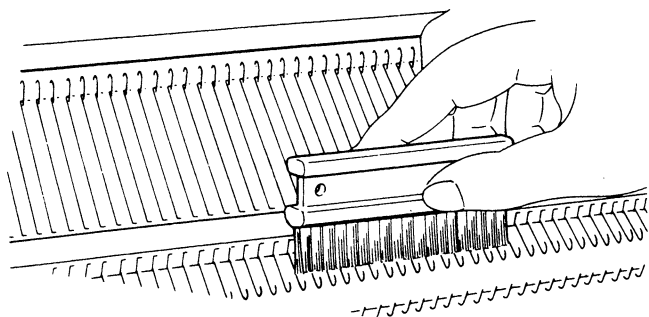

Per pulire la macchina togliere il carrello dal letto degli aghi.

LETTO DEGLI AGHI

Togliere tutta la polvere usando la spazzolina.

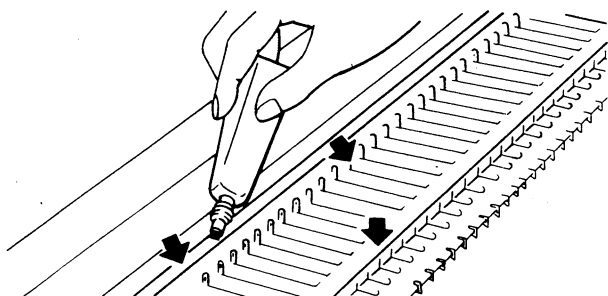

Applicare l'olio sulla rotaia e sulla guida davanti al letto degli aghi.

Mettere qualche goccia d'olio su un fazzoletto di carta e passare sui talloni degli aghi.

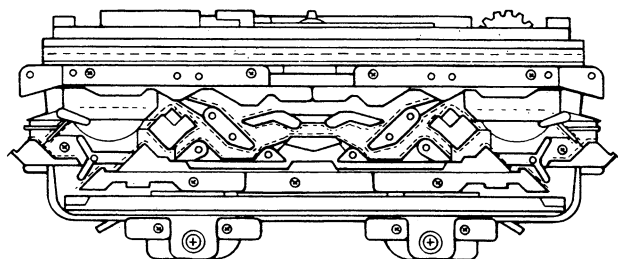

CARRELLO E ABBASSATORE

Girare il carrello per spazzolarlo per togliere la polvere e i fili di lana dalle parti metalliche del carrello e dell'abbassatore.

Rimettere il carrello sul letto degli aghi.

PER RIPORE LA MACCHINA

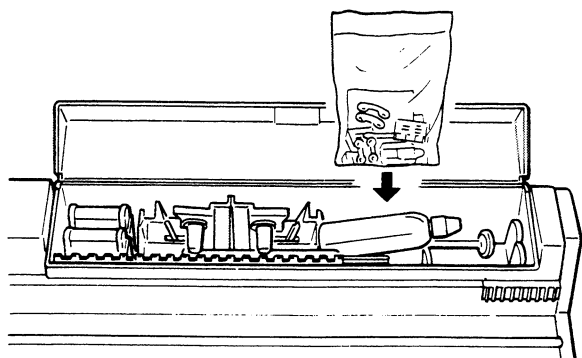

Riporre gli accessori nella loro scatola.
Togliere la scheda dal pannello scheda.
Non piegarla.

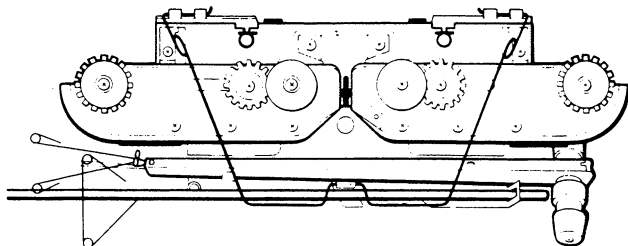

Togliere l'autotensione e l'abbassatore e metterli al loro posto nel coperchio.

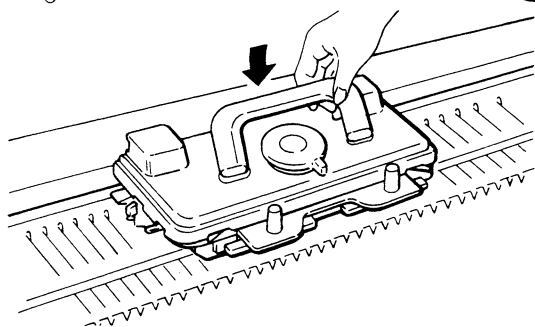

Abbassare la maniglia.

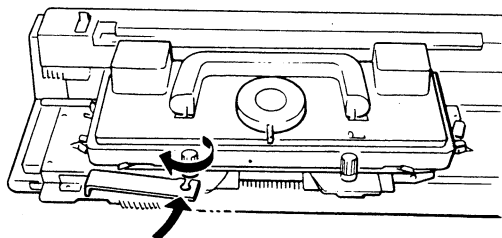

Mettere il fermo al carrello.

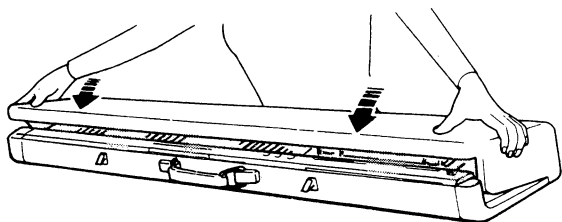

Mettere il coperchio.

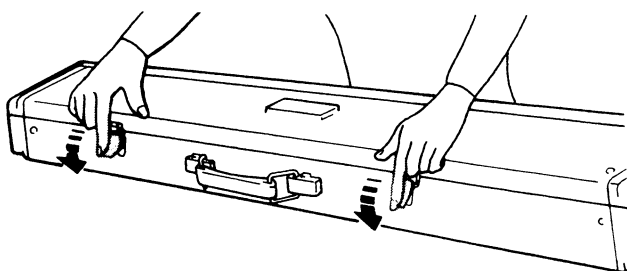

Fissare i ganci di chiusura.

PER CONSERVARE LA MACCHINA

Tenere la macchina lontana da:

1. Troppa umidità
2. Troppi sbalzi di temperatura
3. Sali o prodotti chimici

CREA DA PROFESSIONISTA CON IL TUO SERVIZIO SCHEDE

SERVIZIO SCHEDE

novità

«Troppo facile»

Le schede novità «un servizio nel servizio» mensilmente un aggiornamento costante di idee in maglia a sua disposizione.

Troverà presso il suo rivenditore di fiducia, le schede già perforate con le novità del momento, sia per i nuovi modelli di macchina, sia per le tendenze moda e colore. Sono fornite in una elegante custodia in cartoncino ad un prezzo eccezionalmente basso.

*Non più errori nel perforare le schede
Non più ore per realizzarle*

Non più problemi di colore

Disponibili
SERIE Jacquard
SERIE Traforato
SERIE Doppio Jacquard
SERIE Tuck
SERIE Speciali



CREA DA PROFESSIONISTA CON IL TUO SERVIZIO SCHEDE

SERVIZIO SCHEDE

novità

«Troppo facile»

Le schede novità «un servizio nel servizio» mensilmente un aggiornamento costante di idee in maglia a sua disposizione.

Troverà presso il suo rivenditore di fiducia, le schede già perforate con le novità del momento, sia per i nuovi modelli di macchina, sia per le tendenze moda e colore.

Sono fornite in una elegante custodia in cartoncino ad un prezzo eccezionalmente basso.

*Non più errori nel perforare le schede
Non più ore per realizzarle*

Non più problemi di colore

Disponibili

SERIE Jacquard

SERIE Traforato

SERIE Doppio Jacquard

SERIE Tuck

SERIE Speciali

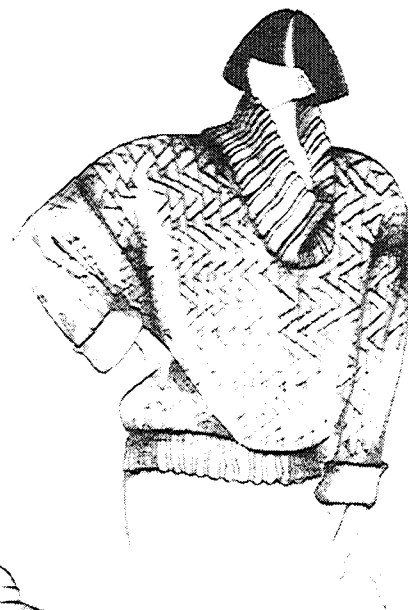

Printed
Ottobre 1995

NECCHI Macchine per Cucire s.r.l.



Viale della Repubblica, 38 - 27100 Pavia
Telefono 0382 / 5141 - Fax 0382 / 514211
Casella Postale n. 236 - C/C Postale n. 1155279