

NECCHI

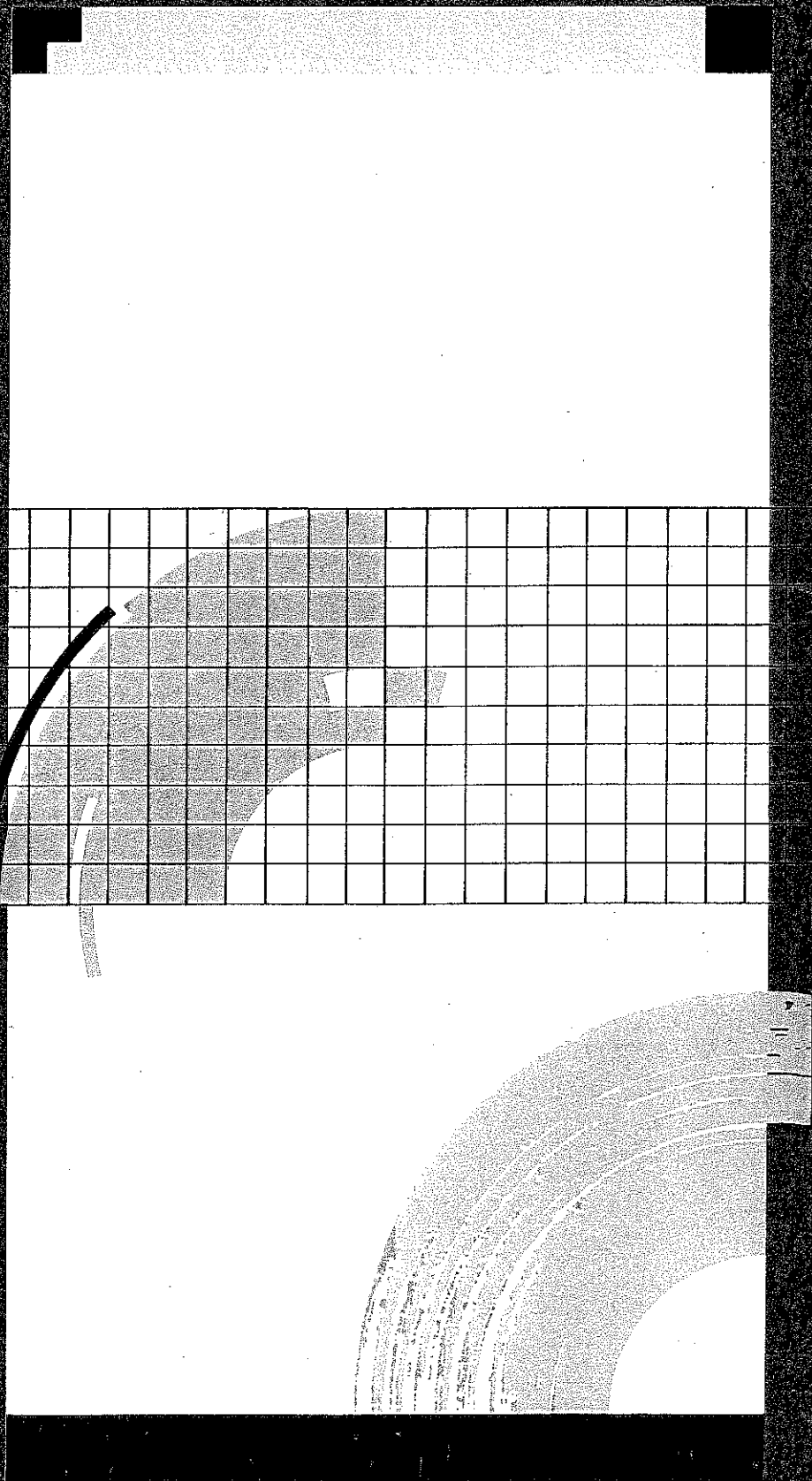

TRAFORATO FACILE

ISTRUZIONI PER CARRELLO TRAFORO (2/0)

Il Carrello per il Traforo è un accessorio

È raccomandabile che prima di usare il Carrello per il Traforo ci si sia esercitati con il carrello principale.
Per la preparazione della lana prima del lavoro vedere le istruzioni sul modo d'uso.

INDICE

	page
ACCESSORI E CARRELLO	2
LANA E GRADO	4
INIZIO E LAVORO	5
Inizio	5
Diminuzione di una maglia	9
Diminuzione di più maglie	9
Aumento di una maglia	10
Aumento di più maglie	10
Lavoro a vuoto	11
Per togliere il lavoro	11
LAVORO CON DISEGNI	12
Traforo semplice	14
Traforo con spostamenti	15
Motivo singolo	17
CONSIGLI UTILI	19
Se la riga non è lavorata	19
Se il carrello si blocca	19
Per disfare una riga	20
Per memorizzare il disegno	20
Controllo disegno scheda	21
Lana impigliata nei tamburi	21
Quando si toglie il carrello dal letto degli aghi	21
MANUTENZIONE	22
RIPORRE IL CARRELLO	22

ACCESSORI E CARRELLO

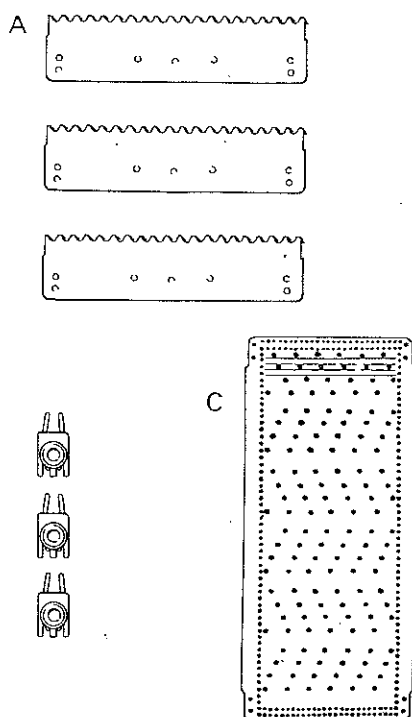

ACCESSORI

Rimuovere gli accessori dalla scatola

- A — Pesi a griffa larghi (3)
- B — Fermi di cimosa (6)
- C — Schede perforate (10)

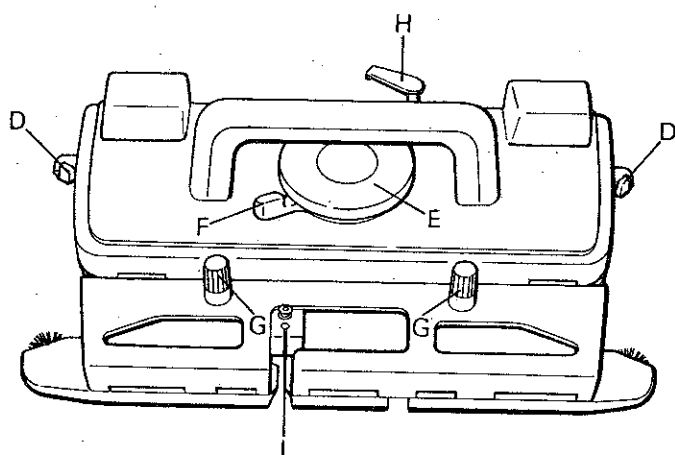

CARRELLO

Il Carrello per traforo e l'abbassatore sono in una scatola di polistirolo

Rimuovere il Carrello e alzare la maniglia.

- D — Leve Laterali
- E — Grado
- F — Cam Disegni
- G — Pomelli
- H — Dispositivo Conta-Righe
- I — Guidafile

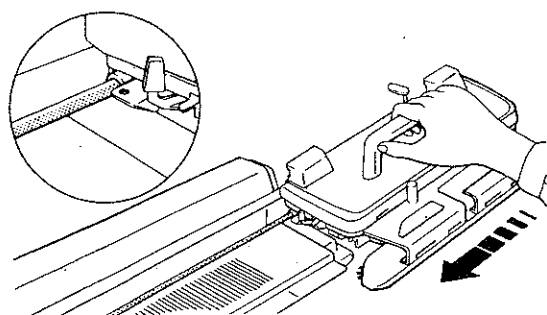

Inserire il Carrello per il traforo nel letto degli aghi dalla parte destra.

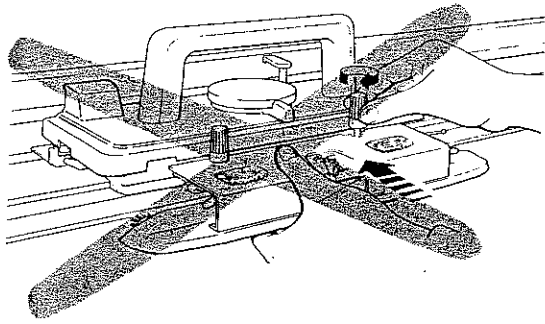

Appunti per un corretto uso del Carrello per traforo

IMPORTANTE:—

① Non inserire l'abbassatore del Carrello principale sul carrello per Traforo

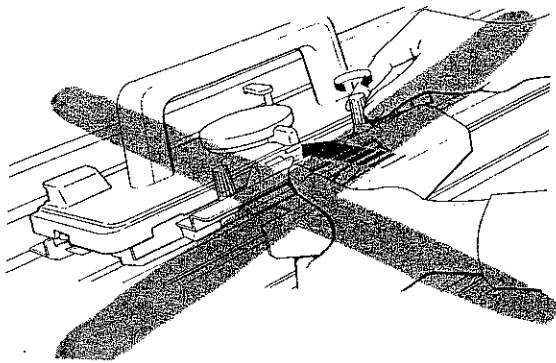

② Non inserire l'abbassatore della seconda frontura sul carrello per traforo.

L'abbassatore della seconda frontura può solo collegarsi al carrello principale.

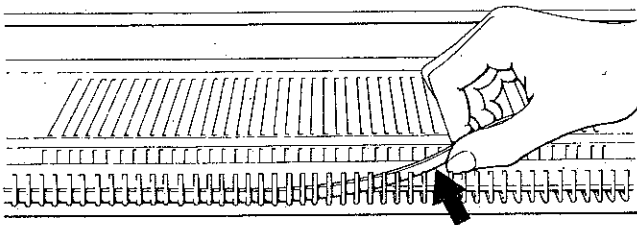

Se lavorate con la seconda frontura unita alla prima,

* Porre la doppia frontura nella posizione più bassa

* Togliere la strisciolina di plastica dal letto degli aghi se eventualmente fosse inserita.

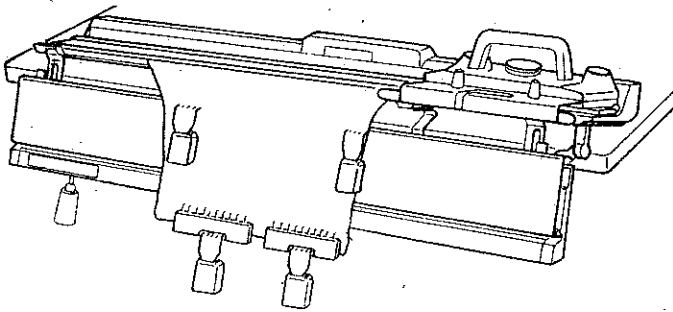

* Con il coprifrontura (optional) in plastica coprire il letto degli aghi ed il pettine fisso della doppia frontura.

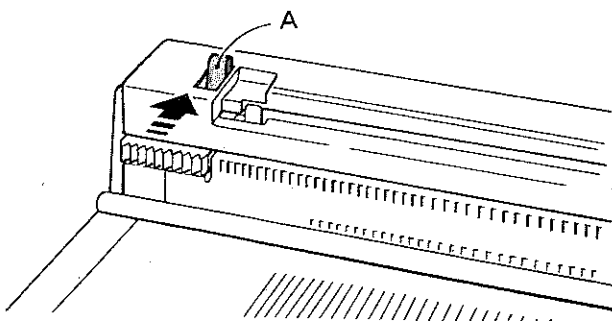

Se il carrello del traforo è usato con il Mod. 700K assicuratevi che il dispositivo «A» del calcolatore (knit-radar) sia sul

▼ altrimenti esso interferirà con il dispositivo del contarghe.

LANA E GRADO

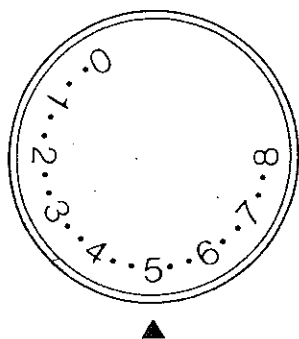

GRADO

Si usa per regolare la grandezza delle maglie.
Disporre i numeri sul segno ▲ sul davanti.

Più alto è il numero del grado, più grande è la maglia
(il tessuto è morbido).
Più basso è il numero, più piccola è la maglia
(il tessuto è rigido).

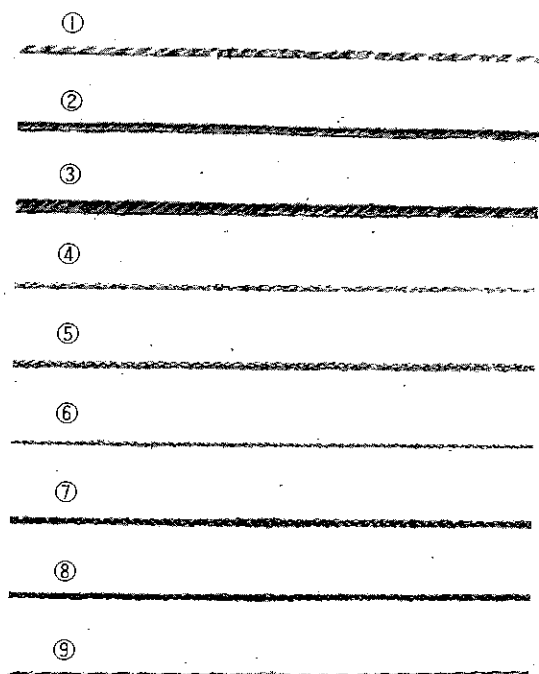
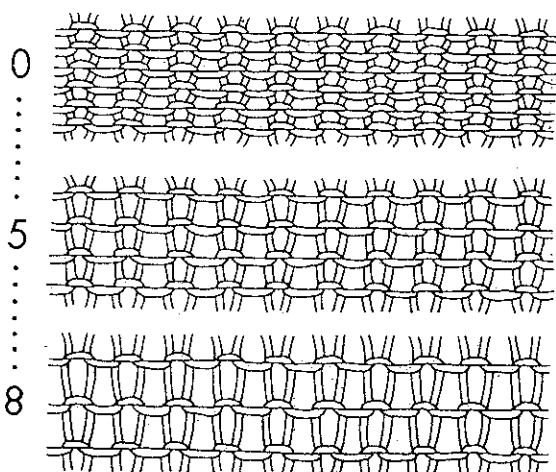

Lana e grado

Tipo di lana	Grado (rasato)	Grado (traforato)
1 Lana sottile (2 capi)	2 ~ 3	(3) ~ 4
2 Lana leggera (3 capi)	3 ~ 5	4 ~ 5
3 Lana media (4 capi)	4 ~ 6	5 ~ 6
4 Cotone sottile	3 ~ 4	4 ~ 5
5 Cotone regolare	4 ~ 5	5 ~ 6
6 Sintetico sottile	2 ~ 3	(3) ~ 4
7 Sintetico medio	3 ~ 4	4 ~ 5
8 Sintetico regolare	3 ~ 4	4 ~ 5
9 Mohair sottile	3 ~ 5	4 ~ 5

Nota:

Non usare il grado fra parentesi con le schede L-5, L-6, L-7, specialmente quando eseguite il punto rete.

Non usare lana irregolare o Mohair medio/grosso.

INIZIO E LAVORO

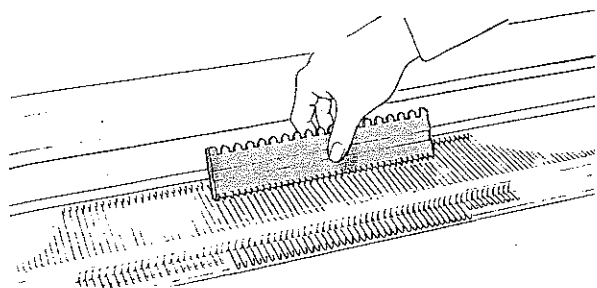

INIZIO

Spingere 35 aghi a sinistra e a destra del centro (O).
(70 aghi in totale) dalla posizione A alla B.

Non spingere mai gli aghi in posizione C o D, altrimenti il carrello si bloccherà e gli aghi saranno rovinati.

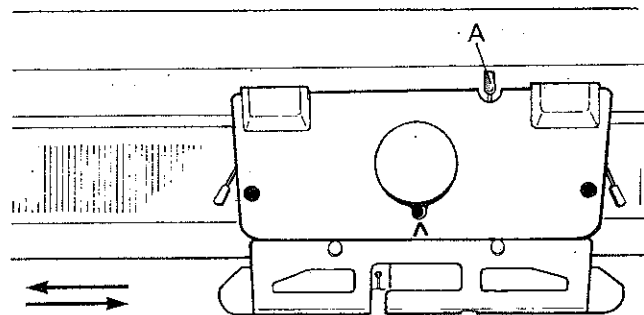
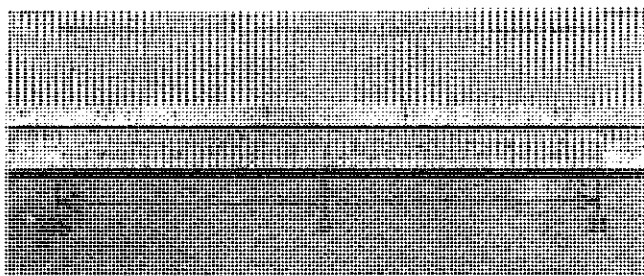

Cam Disegni..... \wedge
Leve Laterali.....●

La Cam Disegni è collegata al dispositivo contarighe «A»

Posizioni Cam Disegni

\wedge — Traforato semplice.....Contarighe in funzione
 ⌘ — Traforato trasferito.....Contarighe fuori funzione

Non muovere a mano il dispositivo Contarighe «A»

Muovere lentamente il carrello sul letto degli aghi fino ad averli oltrappassati tutti.

Disporre il carrello sul lato destro.

Il guida filo «A» si disporrà sul lato sinistro dell'abbassatore.

Per poter infilare la lana nel guidafilo questi deve essere sempre a sinistra in questa posizione.

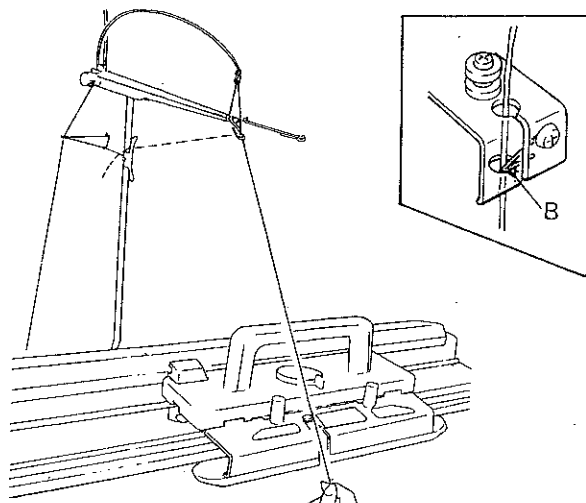
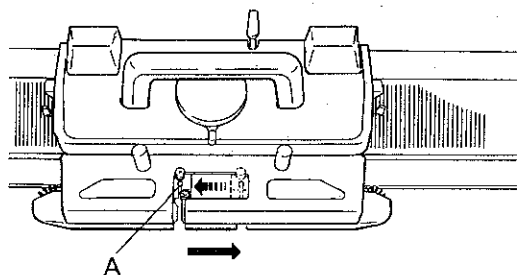

Prendere la lana dalla Clip e tirarla verso il carrello.

Aiutandosi con entrambe le mani far scivolare la lana nel guidafilo.

La lana deve essere spinta dietro la molletta «B».

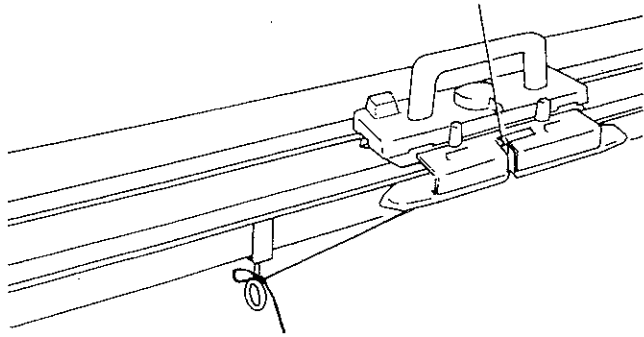

Fermare la lana al morsetto più vicino al Carrello

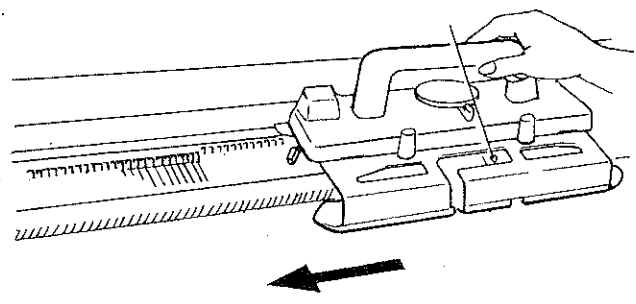

Eliminare la lentezza della lana tirandola da dietro l'asta tensione.

Lentamente muovere il carrello da destra a sinistra fino a che abbia oltrepassato tutti gli aghi in posizione «B».

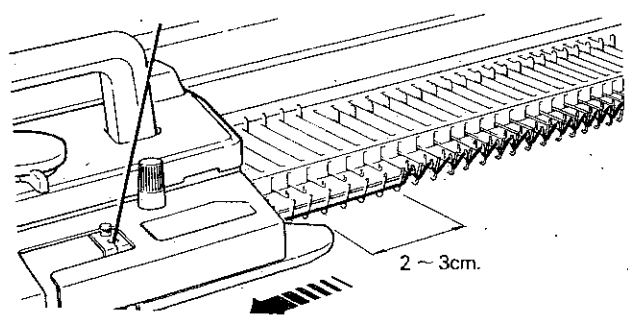

Oltrepassare l'ultimo ago in lavoro di 2-3 Cm.

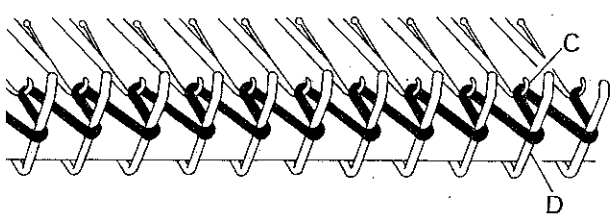

Un numero uguale di cappiole si sono formate fra la testina degli aghi C, ed il pettine fisso D.

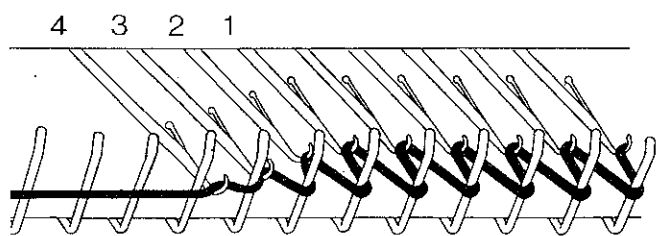

Quando si lavora la prima riga le cappiole possono essere tirate verso la fine.

Per ottenere un buon risultato, si dovranno eliminare queste maglie troppo strette.

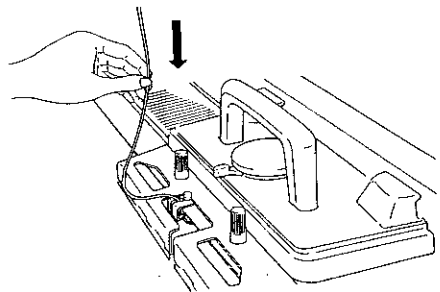

Per correggerle basta tirare la lana verso il basso.

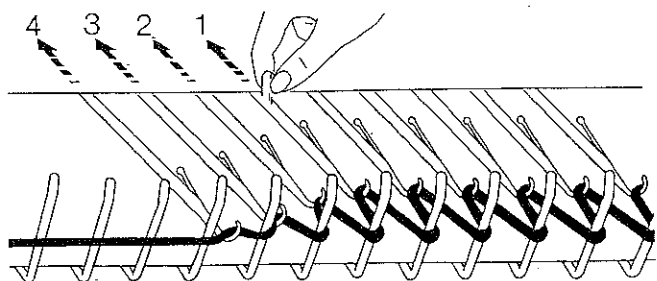

Iniziando con l'ago «1» spingere gli aghi con le cappellette piccole, uno ad uno in posizione B.

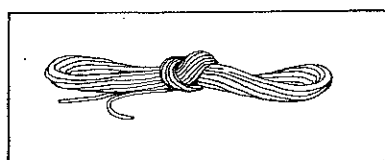

Prendere il cordoncino di nylon dalla scatola accessori scioglierlo e controllare che non ci siano nodi.

Mettere un'estremità del cordoncino «E» nella clip «F» nella parte destra della macchina, come da figura.

Poggiare il cordoncino nelle cappellette della lana tra le testine degli aghi «G» e i denti del pettine fisso «H». Tendere il cordoncino con la mano sinistra.

Assicurarsi che il cordoncino sia disposto correttamente nelle cappellette e non sia preso nelle testine degli aghi.

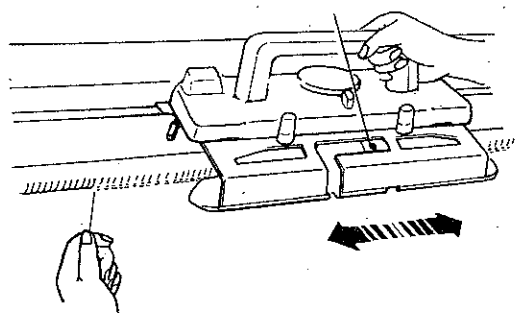
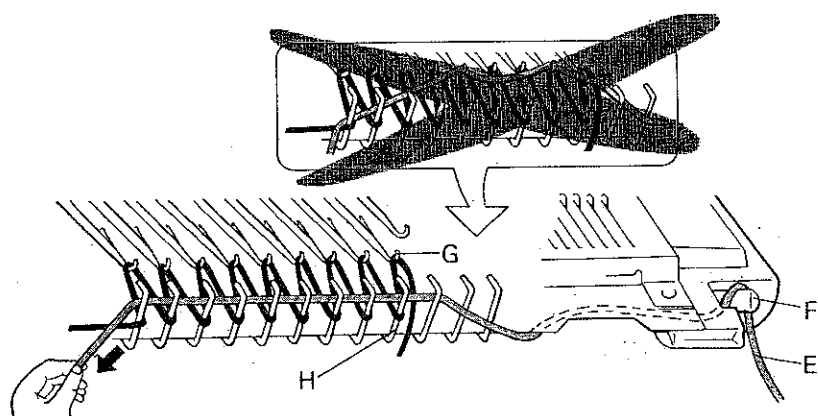

Tirando verso il basso il cordoncino, portare il carrello nel lato destro.

Continuare a spostare il carrello da destra a sinistra e viceversa per 5—6 righe.

Togliere il cordoncino dalla clip e dal lavoro

L'inizio è finito

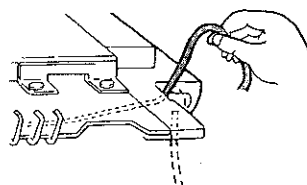
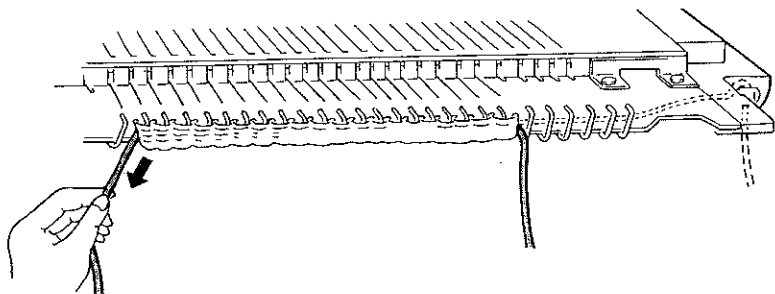

Lavorare a maglia rasa

Togliere la lana dalla clip.
Spostare il carrello da una parte all'altra per lavorare maglia rasa.

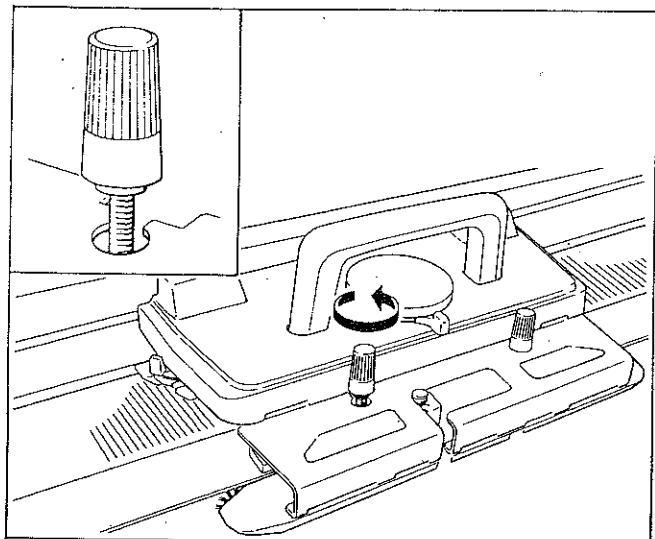

Punti di controllo

Se avete qualche difficoltà a lavorare la prima riga, assicuratevi che...

L'abbassatore sia fissato correttamente al carrello

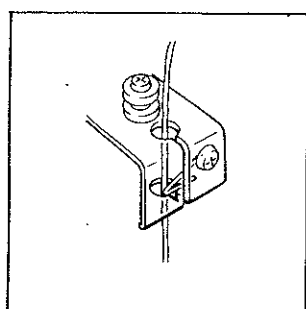
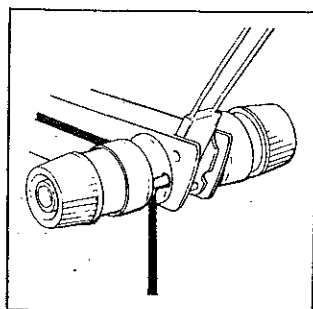

La lana sia correttamente inserita nella tensione e nel guidafile...

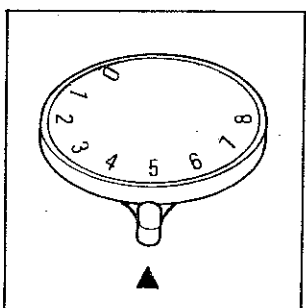
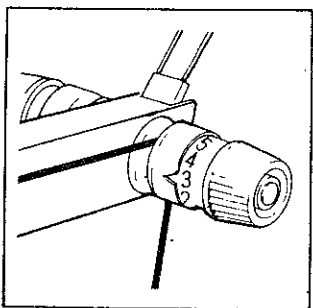

La tensione superiore, il grado e il selettore siano inseriti correttamente.

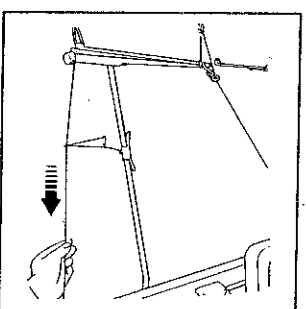
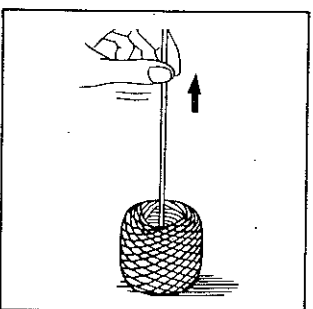

La lana sia bobinata nel modo giusto.

Sia eliminata lentezza della lana tirandola verso il basso, finché il tendifilo si trovi in posizione quasi orizzontale.

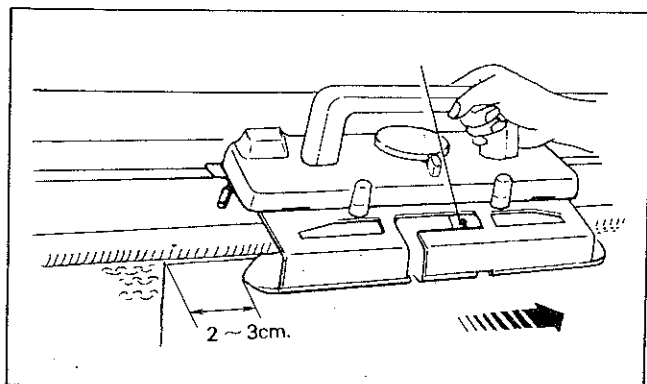

L'abbassatore «B» abbia oltrepassato l'ultimo ago in lavorazione di almeno 2-3 cm., prima di lavorare l'altra riga.

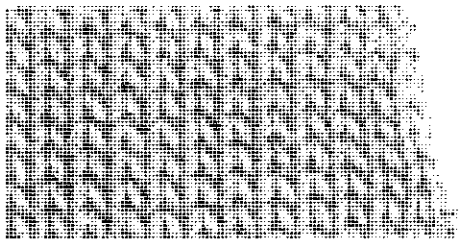

Diminuzione di una maglia

Potete diminuire una maglia su entrambe le parti del lavoro.

Usando il punzone, trasferire l'ultima maglia nell'ago adiacente.

Spingere l'ago vuoto in pos. A.

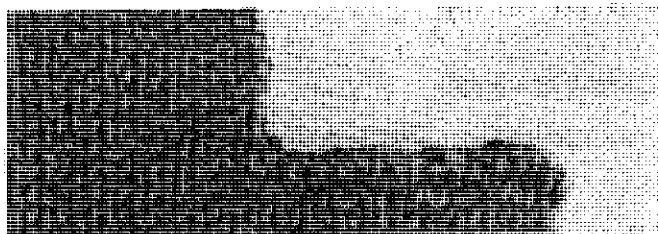
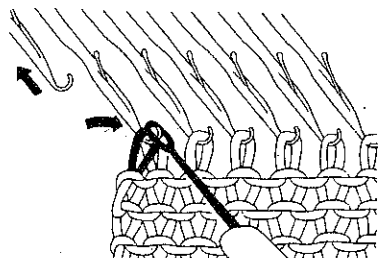

Diminuzione di più maglie

Potete diminuire solo dalla parte del carrello

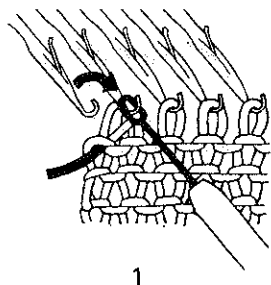

1

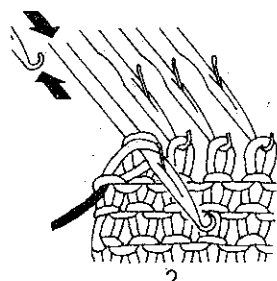

2

1. Dalla parte del carrello tenere il lavoro verso la macchina. Trasferire l'ultima maglia nell'ago adiacente.

2. Spingere l'ago vuoto in pos. A. Spingere il secondo ago in pos. D in modo che le due maglie si trovino dietro la palette.

3. Portare la lana sinistra a destra sull'uncino dell'ago.

4. Tirare leggermente la lana verso il basso e spingere l'ago in pos. B. Le due maglie scivoleranno via dall'ago formando una nuova maglia.

5. Continuare questa procedura fino a che non avrete diminuite le maglie necessarie. Mettere l'ultima maglia calata dentro l'ago adiacente.

* Ripetere al contrario per diminuire a destra.

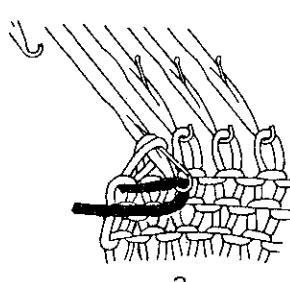

3

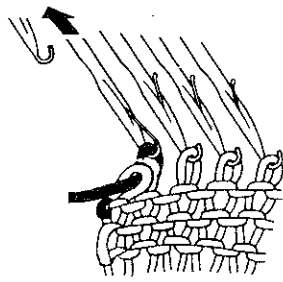

4

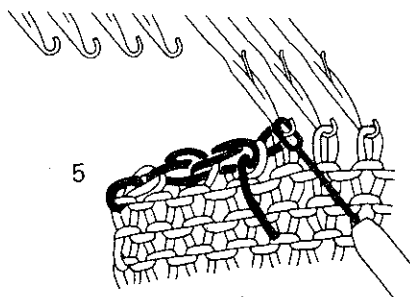

5

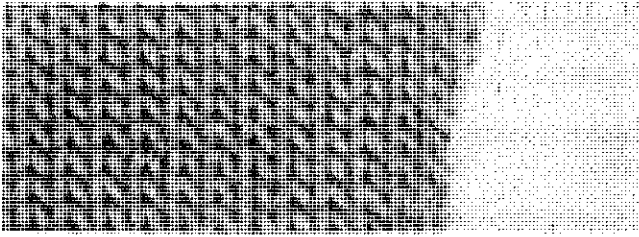

Aumento di una maglia

Potete aumentare una maglia per volta dalla parte del carrello.

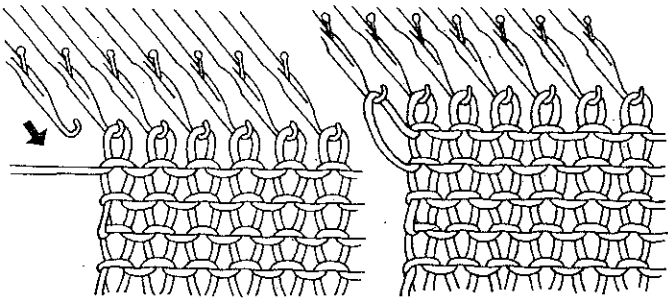

Spingere un ago dalla parte del carrello dalla pos. A in pos. B.

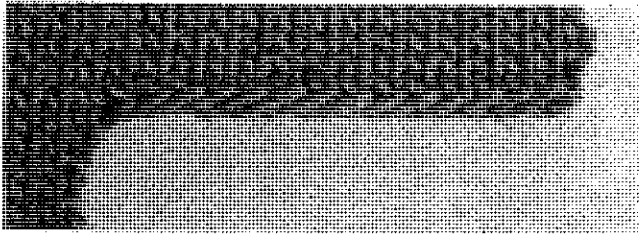

Aumento di più maglie

Potete aumentare solo dalla parte del carrello.

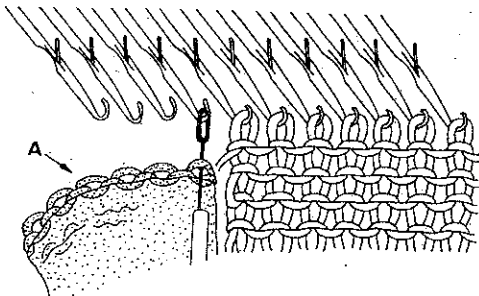

1. Spingere il numero di aghi necessario per l'aumento, dalla pos. A in pos. B.
Prendere un campioncino «A» e usando il punzone prendere le maglie dell'ultima riga e metterle nelle testine degli aghi.

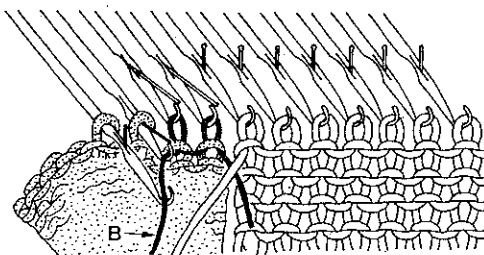

2. Spingere gli aghi dalla pos. B in pos. D e mettere il cordoncino di nylon «B» sulle testine degli aghi.
(Le maglie del pezzo lavorato sono dietro le palette degli aghi).

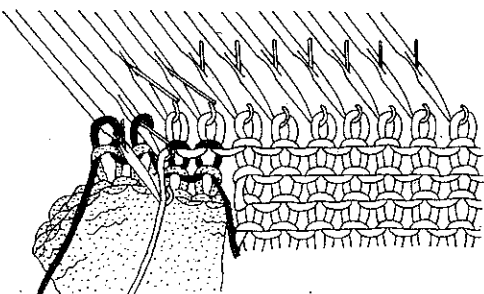

3. Spingere gli aghi uno per volta e formare le nuove maglie con il filo di nylon

Spingere gli aghi in pos. D e mettere sopra le maglie la lana di base.

4. Spingere gli aghi uno ad uno formando così le nuove maglie, con la lana di base.

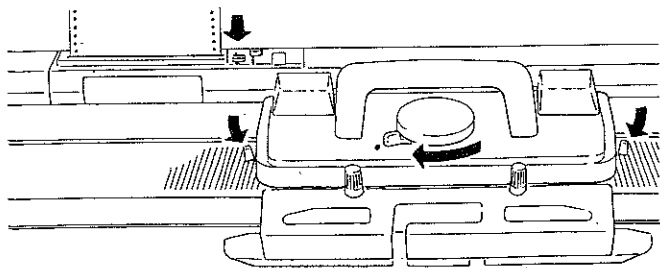

Per muovere il carrello senza lavorare

Togliere la lana dal guidafili.

Leve laterali.....●

Selettore.....∧

Muovere il carrello sul lavoro.

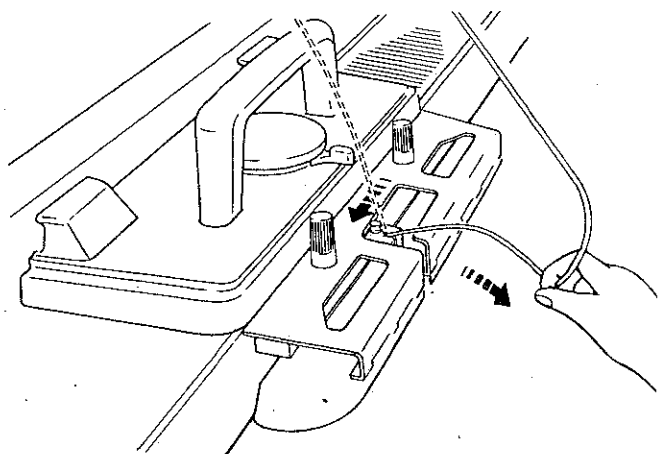

Per togliere il lavoro

—con maglie aperte—

Utile per togliere un campione di lavoro rapidamente.

Muovere leggermente il carrello verso destra. Il guidafilo è a sinistra, togliere la lana dal medesimo tirandola verso di voi.

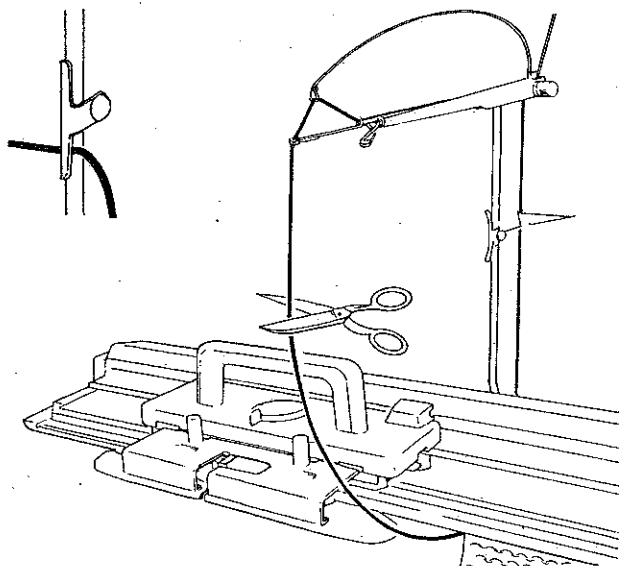

Tagliare la lana

Fissarla nella clip.

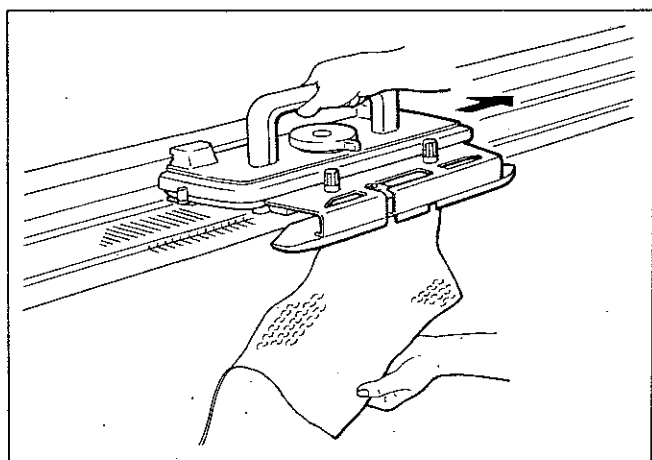

Togliere i pesi dal lavoro .

Mettere il selettore su “∧” passare il carrello sul lavoro, che verrà via dagli aghi.

LAVORO CON DISEGNI

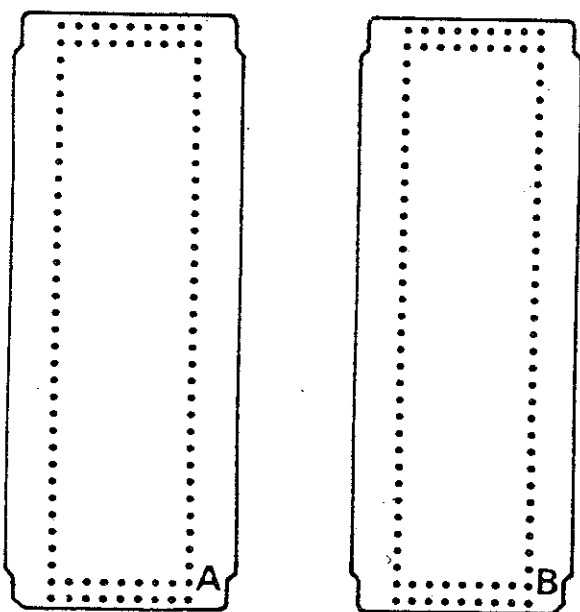

Schede standard per il carrello del traforo

Le 10 schede in dotazione del traforato sono numerate da L-1 a L-10.

Le schede da L-1 a L-8 sono per il traforo semplice. Ogni scheda può essere usata in due modi ed è segnata con "A" e "B".

Se inserite la scheda dalla parte "A" o dalla parte "B", la direzione del disegno cambia.

Schede perforate L-9 e L-10 sono per il traforato con spostamenti e si usano solo dal lato "A".

Importante: non piegare o rompere le schede.

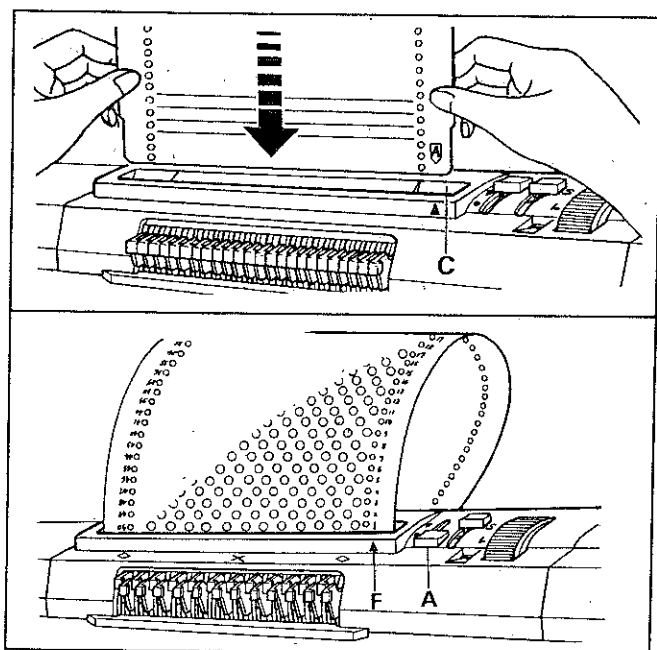

Vedere modo d'uso per inserimento scheda.

Memorizzazione della scheda

Inserire la scheda nell'apposita fessura; allineare orizzontalmente le righe rosse facendo ruotare la rotellina verso di voi, farla arrivare fino al N. 1 e bloccarla mettendo la leva A su ●

Tavola di lettura delle Operazioni

- 1 — Sequenza Righe
- 2 — Numero Memoria Scheda
- 3 — Bottone di stop della scheda
- 4 — Bottone L per allungamento disegno
- 5 — Leve Laterali
- 6 — Selettore del Disegno
- 7 — Guidafilo del Carrello
- 8 — Direzione del Carrello
- 9 — Indica che la lana è nel guidafili
- 10 — Numero di righe da lavorare

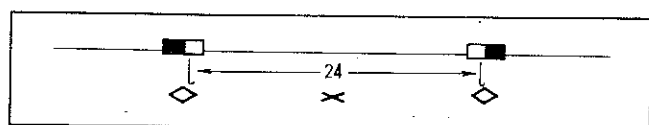
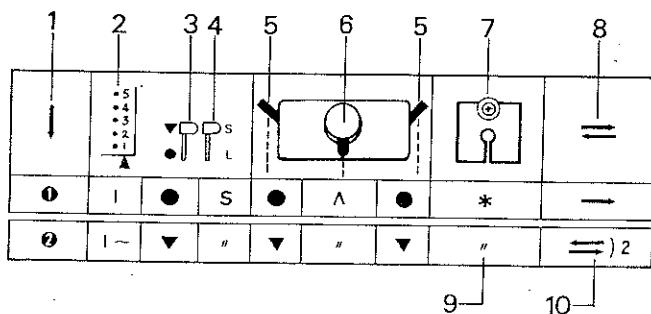

Disposizione Punti Cam M.

Mettere i punti cams sul letto degli aghi nella posizione indicata.

La figura a lato indica il numero degli aghi compresi tra i due punti cam.

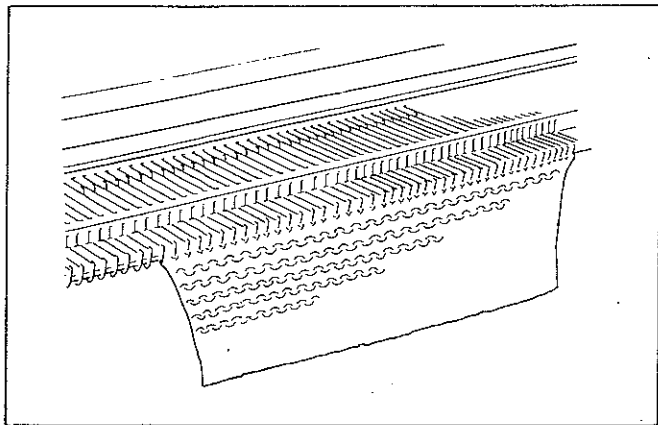

Precauzione nel lavoro di traforo

Prima di cominciare con il traforato, lavorate circa 30 righe in rasato.

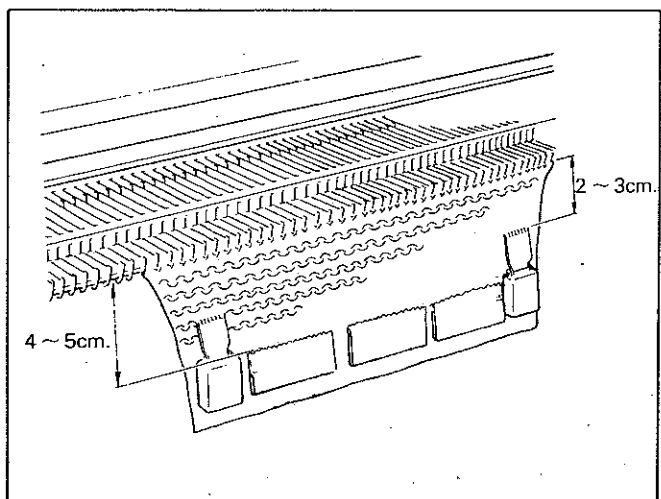

Appendere i pesi a pettine a circa 4—5 cm. dal letto degli aghi.

Appendere i pesi piccoli ai lati del lavoro a circa 2—3 cm. dal letto degli aghi.

Spostare i pesi man mano che il lavoro cresce.

Quando lavorate il traforato non portate mai il bottone "4" "L" su "L".

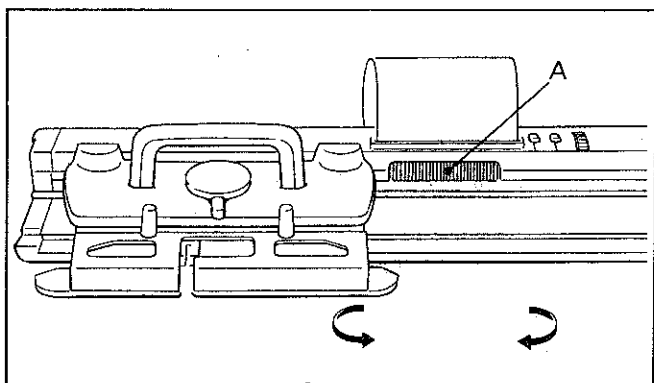

Quando muovete il carrello avanti e indietro, assicuratevi che il carrello oltrepassi i 24 aghi in corrispondenza della scheda (Fig. A)

Muovere il carrello sempre alla stessa velocità

Non togliere il carrello dalla macchina se lavorate con la scheda.

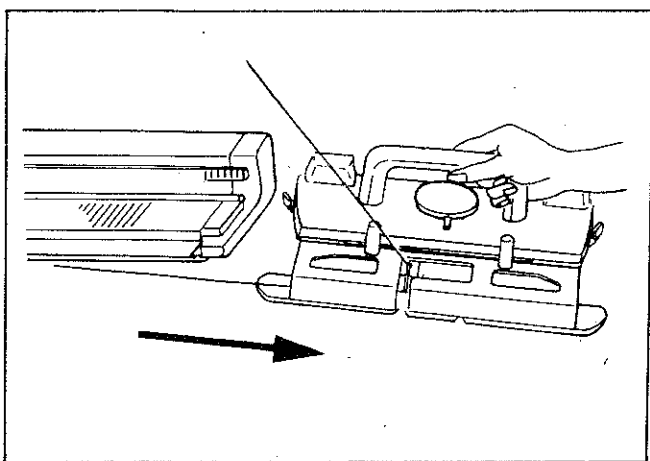

Se il carrello è stato rimosso incidentalmente vedere pag. 18/19

TRAFORO SEMPLICE

Libro disegni pag. 18-19

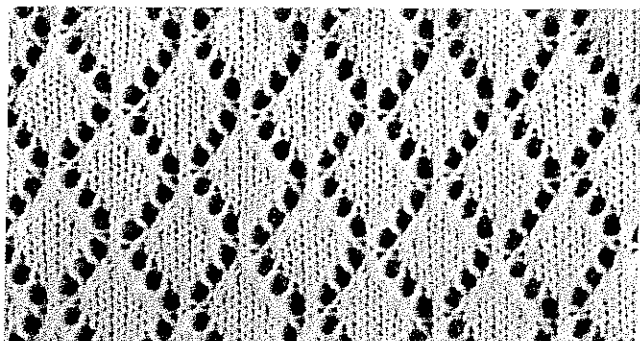

Il campione è lavorato utilizzando la Scheda perforata N. L-1 A

↓	5 4 3 2 1	P P S L	[Diagram of a needle and thread]	[Diagram of a needle and thread]	=									
						①	I	●	S	●	^	●	*	—
						②	I ~	▼	#	▼	#	▼	#	≡

Inserire la scheda

Eeguire le operazioni sequenza righe ①

Appendere i pesi a grappetta e i pesi a pettine

Lavorare una riga sinistra a destra.



Prendere dalla scatola accessori i due guida margini

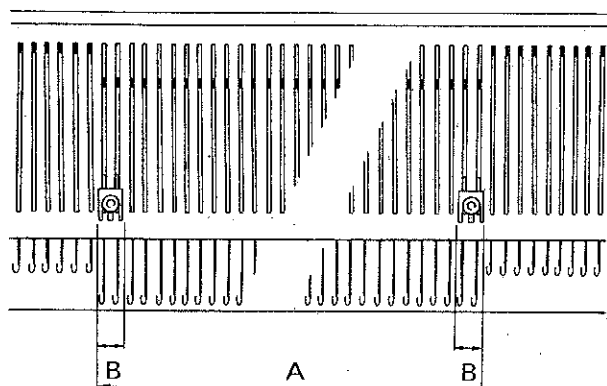

Metterli con le loro sporgenze tra gli ultimi due aghi in lavorazione su entrambi i lati del lavoro.

A — aghi che lavorano il traforato in pos. B

B — 2 aghi che lavorano il rasato (le maglie finali non cadono).

Quando si eseguono aumenti o calature assicuratevi di spostare i due guida margini, seguendo aumenti e calature.

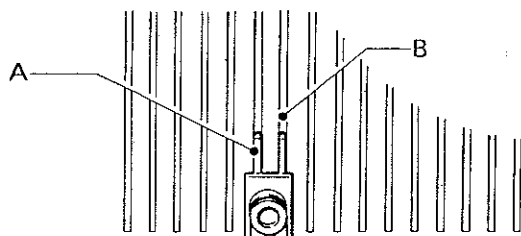

Assicuratevi che le due sporgenze "A" dei guida margini entrino perfettamente nelle fessure del letto degli aghi "B".

Eeguire le operazioni sequenza righe ②

Lavorare il numero delle righe necessarie.

Muovere il carrello nelle direzioni indicate dalle frecce a sinistra della scheda.

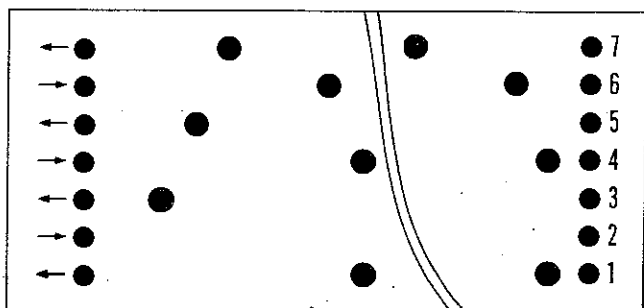

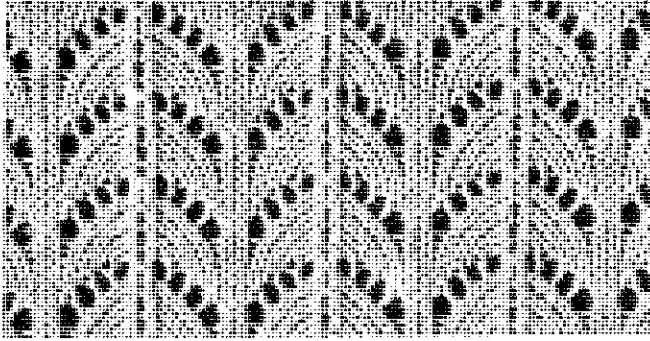

Trafo con spostamenti
Inserire la scheda perforata n. L. 10 A

Usare i pesi a pettine lunghi e quelli piccoli a griffa

Mettere i comandi come da sequenza righe ❶

Lavorare una riga da sinistra a destra.

Mettere i guida margini del lavoro (pag. 14)

❶	↓	5 4 3 2 1	S L	⊖	⊕	*	⇒
❷	1~2	▼	"	▼	"	*	⇒) 2
	3~10	"	"	⌒	"		⇒) 8
❸	11~12	"	"	⌒	"	*	⇒) 2
	13~18	"	"	⌒	"		⇒) 6
❹	19~20	"	"	⌒	"	*	⇒) 2
	21~24	"	"	⌒	"		⇒) 4
❺	25~26	"	"	⌒	"	*	⇒) 2
	27~28	"	"	⌒	"		⇒) 2

Se eseguite aumenti o diminuzioni spostate i guida margini di quanto è necessario.

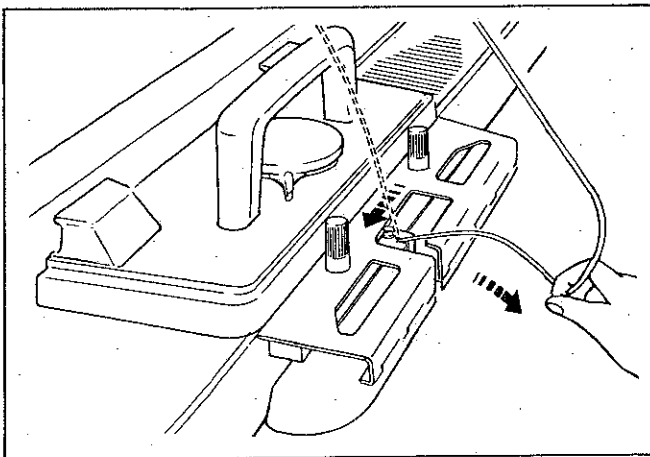

Disporre i controlli come da sequenza righe ❷

Lavorare 2 righe finendo con il carrello nel lato destro.

Selettore ⌒

Togliere la lana dal guidafile tirandola verso di voi, la lana sarà così liberata dalla molletta.

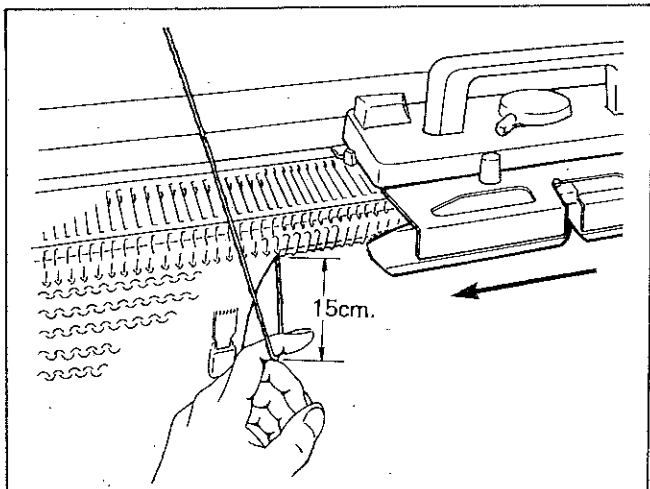

Con l'indice sinistro spingere la lana in basso, leggermente verso di voi, di circa 15 cm, dando un certo spazio in modo che la lana non si incastri nel carrello quando lo muovete sul letto degli aghi, senza lana nel guidafile.

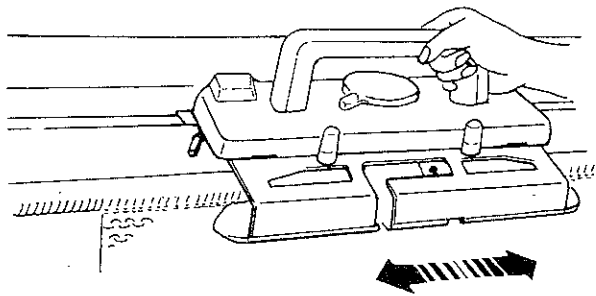

Muovere il carrello 8 volte, cioè dal n. 3 ai N. 10 della scheda (numeri chiusi nei rettangoli) e portare il carrello a destra del letto degli aghi.

Durante il movimento del carrello, lo stesso non lavora, ma trasferisce le maglie sugli aghi adiacenti.

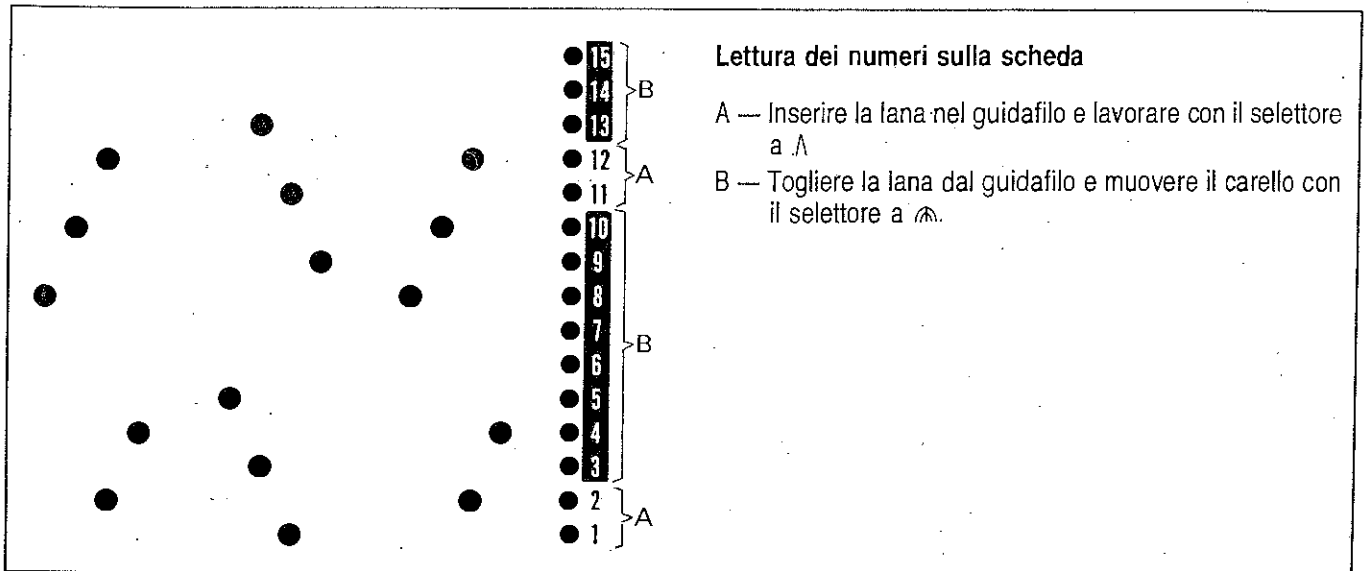

Letture dei numeri sulla scheda

A — Inserire la lana nel guidafilo e lavorare con il selettore a Λ

B — Togliere la lana dal guidafilo e muovere il carrello con il selettore a \ominus .

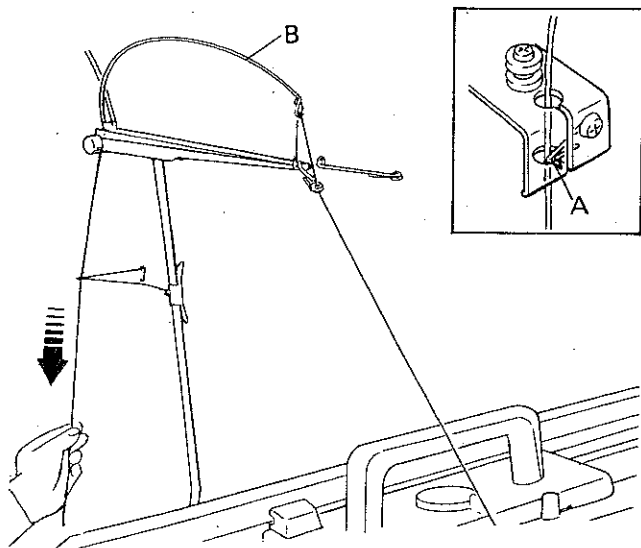

Mettere di nuovo la lana nel guidafilo.

La lana deve trovarsi dietro il perno "A":

Eliminare la lentezza della lana tirandola verso il basso, dal dietro, fino a che il filo tensione "B" sia quasi orizzontale.

Portare il settore a Λ come. ③

Lavorare 2 righe, cioè dal n. 11 al n. 12 sulla scheda.

Dal n. 13 della scheda in su, lavorare il numero di righe richiesto seguendo le istruzioni della lettura dei numeri sulla scheda.

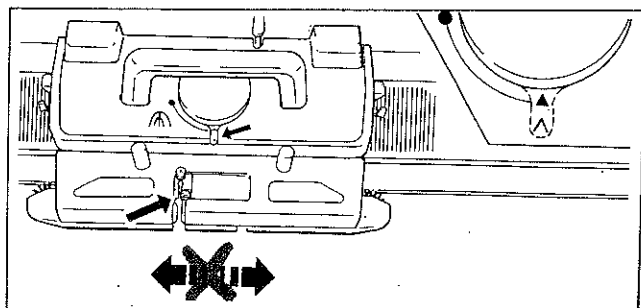

Non muovere il carrello quando la lana non è nel guidafilo e il selettore è a Λ altrimenti il lavoro cadrà dalla macchina.

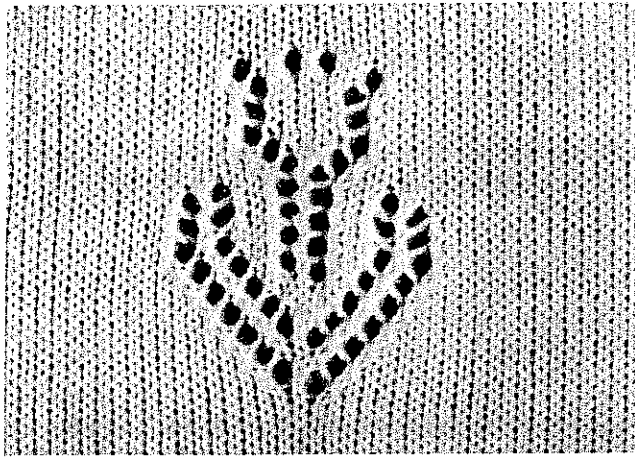

MOTIVO SINGOLO

Scheda perforata N. L—8 A

Inserire la scheda.

Eeguire le operazioni della sequenza righe ①

Lavorare una riga da sinistra a destra.

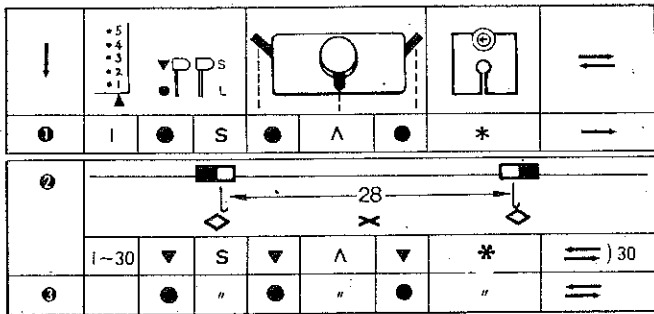

Appendere i pesi a pettine e i pesi a griffa

Prendere dalla scatola accessori le Cam magiche.

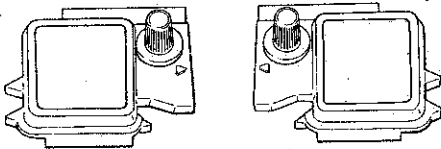

Inserirle al carrello seguendo le istruzioni per il disegno singolo sul carrello principale.

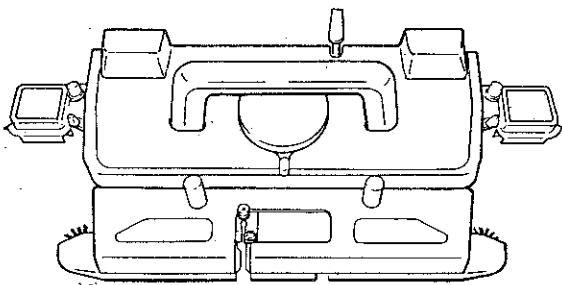

Prendere sempre dalla scatola accessori le Cam M

Cam M sinistra

segnata da M. L.

Cam M destra

segnata da M. R.

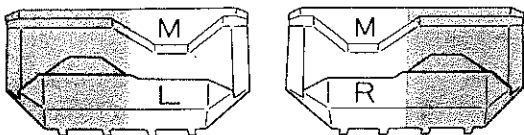

Prendere le guide dei margini dalla scatola accessori

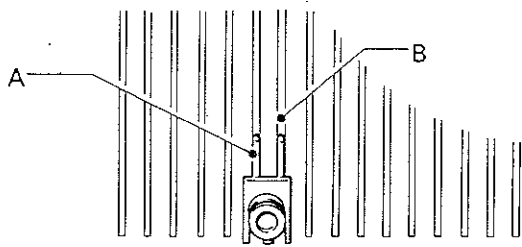

Metterele con le loro sporgenze tra il primo e il secondo ago dopo l'ultimo che lavora il motivo piazzato (in questo caso il 13° e il 14°)

Assicurarvi che le 2 sporgenze "A" delle guide dei margini entrino correttamente nelle fessure "B" del letto degli aghi.

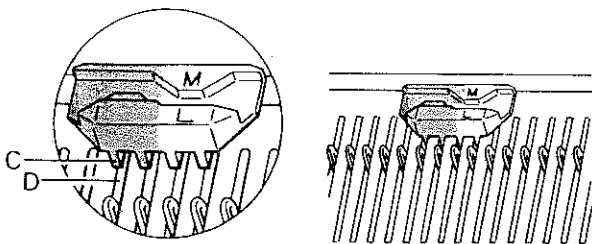

Mettere le Cam M con le loro linee di divisione (arancione e bianca) tra il secondo e il terzo ago dall'ultimo che lavora il motivo piazzato (in questo caso il 14° e il 15°).

Assicuratevi che le 4 sporgenze "C" delle cams M siano inserite bene nelle fessure "D" del letto degli aghi e siano sul dietro del medesimo.

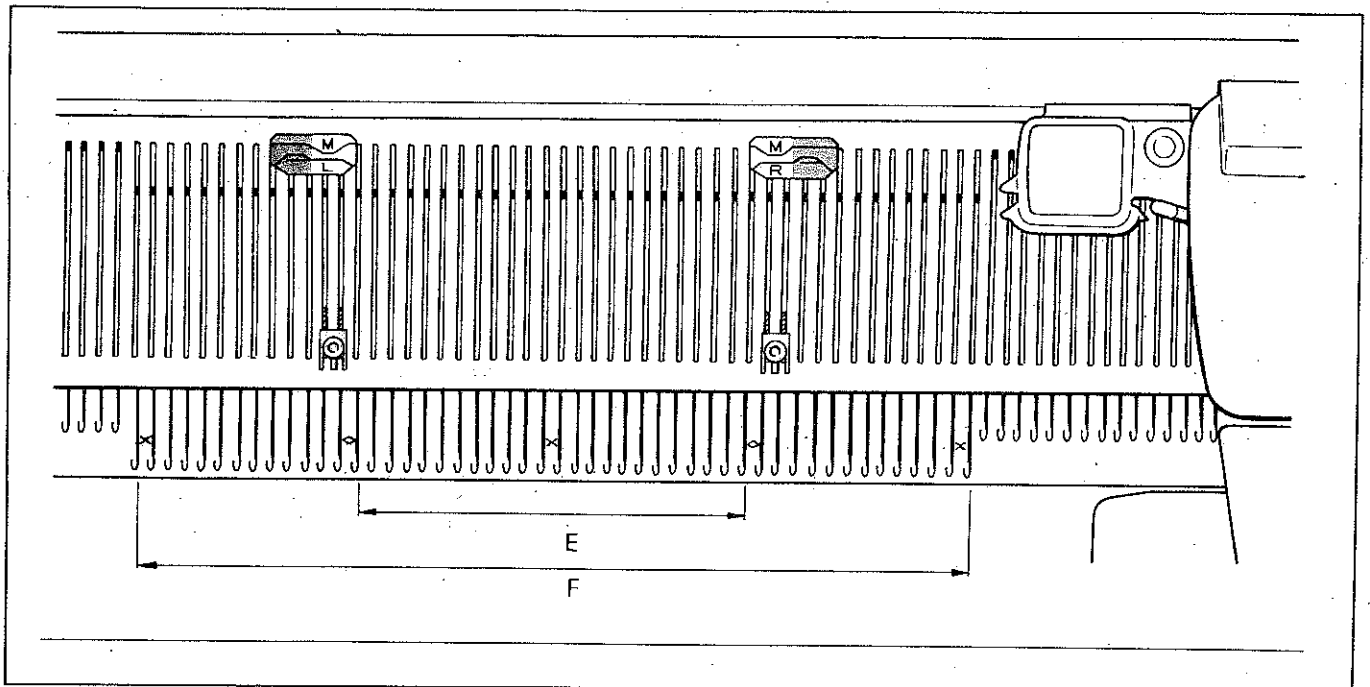

Posizionare le guide dei margini e le Cam. M come illustrato sopra.

E — Posizione motivo singolo

F — Larghezza lavoro

Eseguire le operazioni della sequenza righe ②

Lavorare 30 righe per il motivo piazzato.

Dopo aver eseguito il motivo piazzato togliere le Cam magiche, le Cam M e le guide dei margini.

Eseguire le operazioni della sequenza righe ③

Entrambe le leve laterali su.....●

Bottone di stop.....●

Continuare a lavorare in maglia rasa

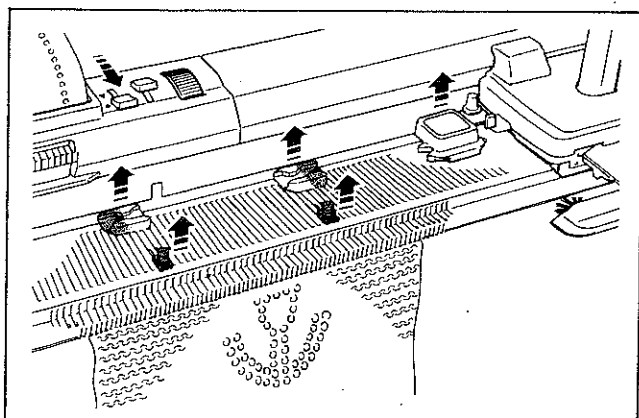

CONSIGLI UTILI

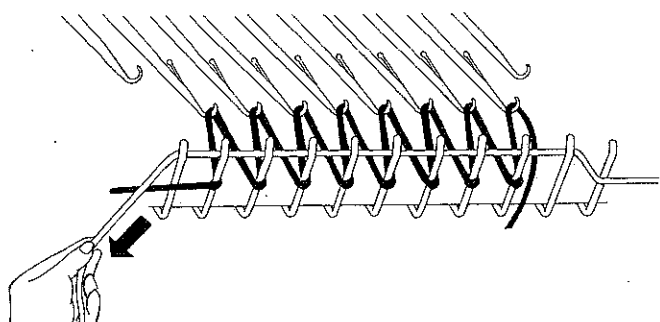

Se la riga non è lavorata...

Assicuratevi che il grado sia a 6 o più per la prima riga. Si formeranno maglie più lente, e si potrà facilmente togliere poi il cordoncino di nylon.

Accertatevi che il cordoncino di nylon si trovi sopra le maglie formatesi tra gli uncini degli aghi e il pettine fisso.

Ricordatevi di togliere il cordoncino di nylon dopo 6 – 7 righe.

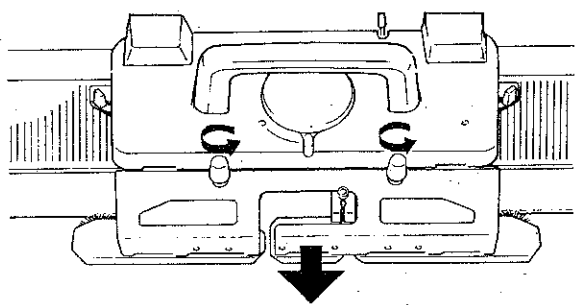

Se il carello si blocca...

nel mezzo del lavoro, non forzate e procedete come segue.

Con la scheda di lavorazione, portare il bottone di stop a ● togliere le cam, magiche, se sono in uso, prima di muovere il carello.

1. Togliere la lana dal guidafile

2. Allentare le viti nell'abbassatore e toglierlo.

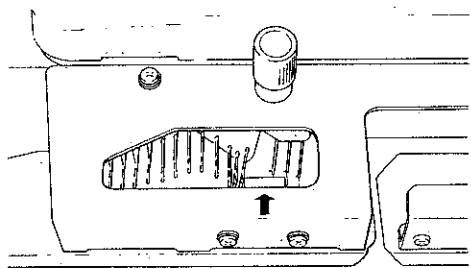
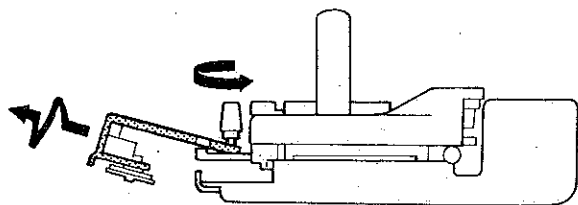

Se gli aghi si sono bloccati nell'abbassatore, liberarli usando il punzone.

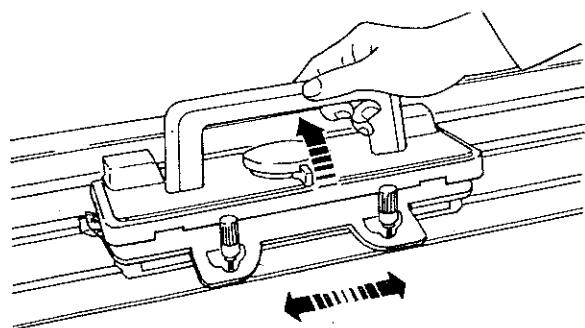

3. Selettore del punto... ☰
Leve laterali..... ●

4. Con la maniglia del carello alzata muovere il carello nella direzione di lavoro fino a che non abbia passato tutti gli aghi in lavorazione.

5. Se sono cadute delle maglie, riportatele sugli aghi usando il punzone, e guastando le maglie lavorate allineare gli aghi in pos. B.

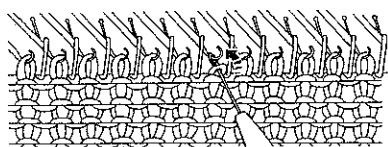

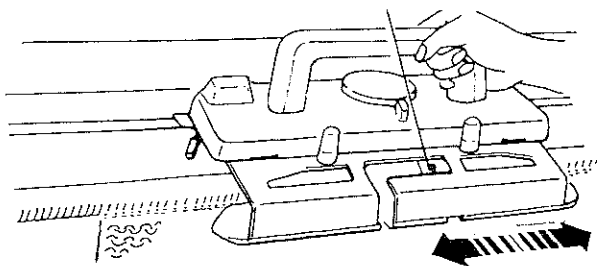

6. Rimettere il carrello dallo stesso lato della lana senza lavorare.

Se è inserita la scheda, memorizzate il disegno con il bottone di stop su ●. (vedere pag. 20-21).

7. Rimettere l'abbassatore
 Selettore del punto.....posiz. originale
 Leve laterali.....posiz. originale
 Bottone di stop.....▼
 Rimettere le cams magiche se nel caso fossero in uso.

8. Rimettere la lana nel guidafilo e riprendere a lavorare

Per disfare una riga

Per disfare una riga seguire le istruzioni nel modo d'uso per il carrello principale.

Se state lavorando il traforato mettere le maglie trasferite negli aghi originali, prima di guastare la riga (vedere illustrazione).

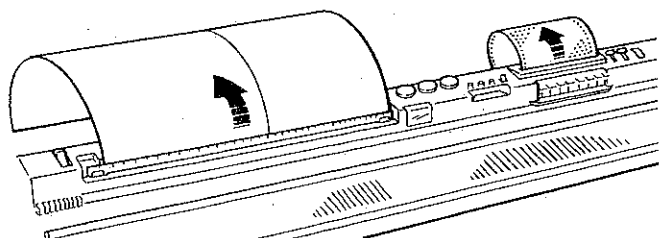
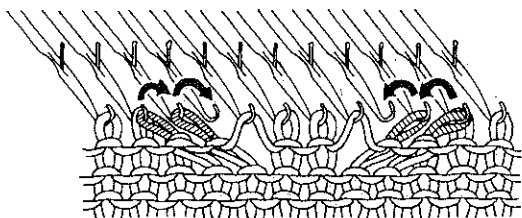
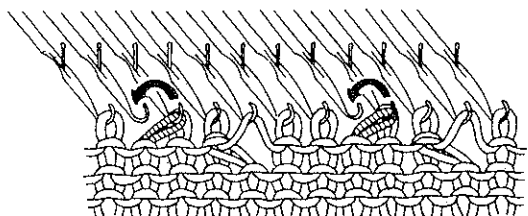

Far ritornare il contarighe indietro dello stesso numero di righe guastate, prima di cominciare a lavorare di nuovo. Nel caso usiate la scheda perforata, far tornare la scheda indietro e memorizzarla di nuovo (ved. pag. 12)

Se state usando anche il cartamodello fatelo ritornare indietro prima di riprendere a lavorare.

Per memorizzare il disegno

Se avete guastato delle righe, far ritornare la scheda e il contarighe di tante righe quante ne avete guastate.

Quando usate le schede del traforato trasferito (L-9 e 10-L), far tornare tante righe quante ne avete guastate, per i numeri segnati "A" saltando le righe segnate "B".

I numeri "B" non sono stati lavorati ma hanno trasferito le maglie.

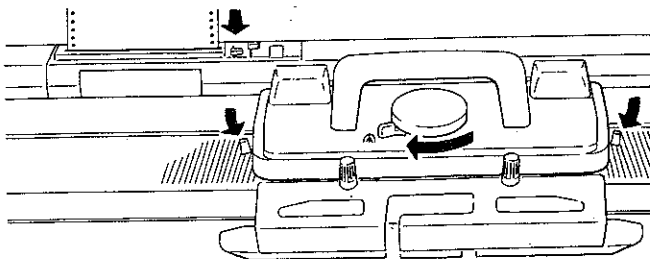
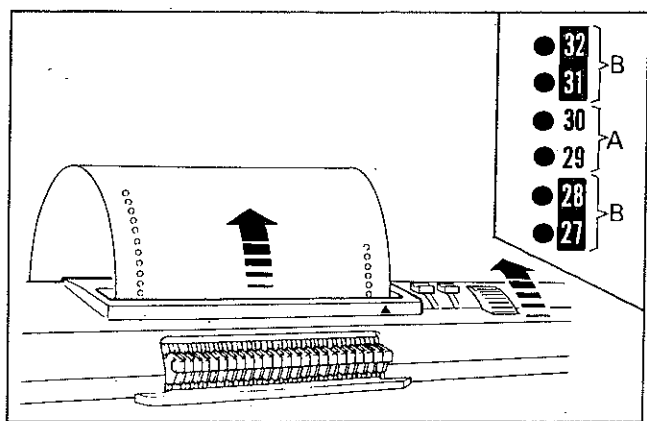

- Bottone di stop.....●
- Selettore del punto.....☉
- Leve laterali.....●

Togliere la lana dal guidafilo

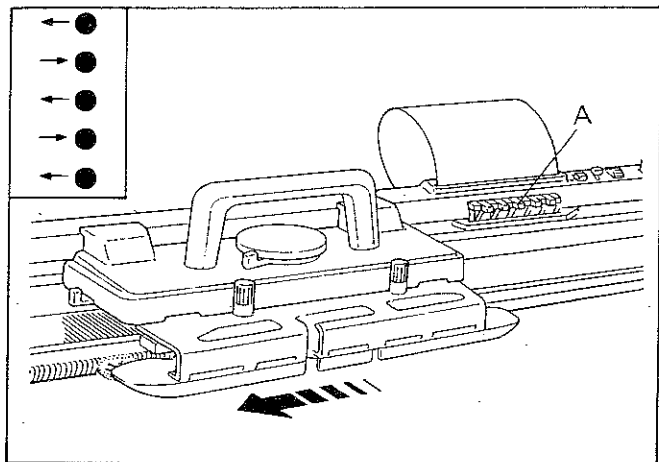

Muovere il carrello una o due volte sul letto degli aghi davanti al pannello scheda come da figura "A" per memorizzare la scheda e portarlo dalla parte della lana.

Nota: Assicuratevi che la freccia di direzione della scheda corrisponda alla direzione del carrello.

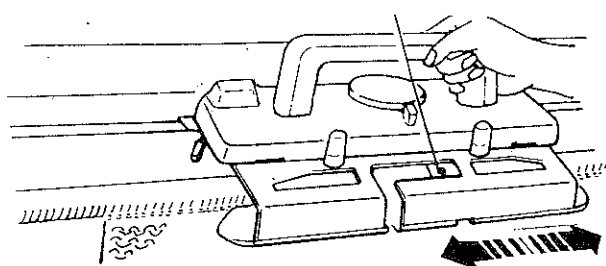

Inserire la lana nel guidafilo e portare le leve in posizione originale.

Continuare a lavorare.

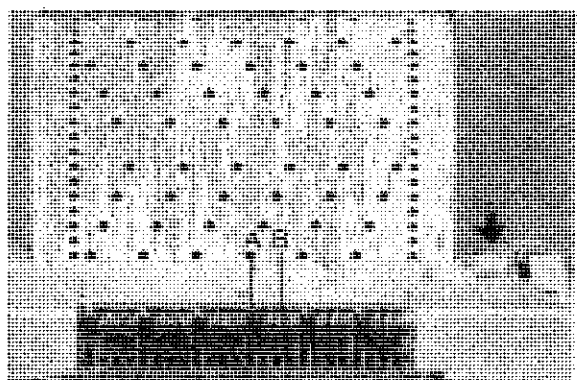

Controllo disegno scheda

Per controllare il disegno, portare il bottone di stop a ●
I dentini sono allineati in due posizioni:

Posizione alta..... area non perforata. "B"
Posizione bassa..... area perforata. "A"

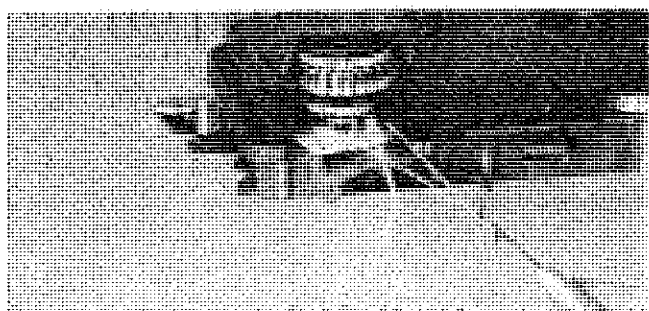

Lana impigliata nei tamburi

Se la lana si è impigliata nei tamburi di memorizzazione:
Assicuratevi che non ci sia lana nel carrello.

Se la lana si attorciglia nei tamburi di memorizzazione, muovere il carrello verso la fine del letto degli aghi e usando l'ago da riammaglio togliere la lana. Se succede con la scheda in lavorazione, memorizzare di nuovo la scheda.

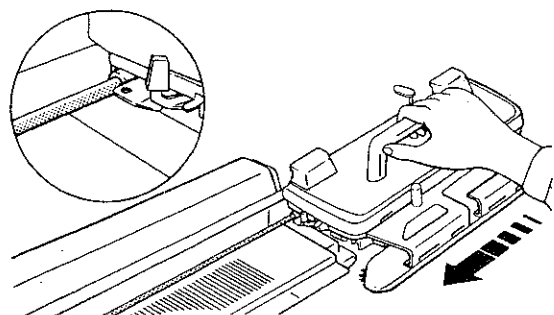

Se si toglie il carrello dal letto degli aghi

per rimontarlo sul letto degli aghi (ved. pag. 2)

Se state lavorando con la scheda, memorizzatela di nuovo.

MANUTENZIONE

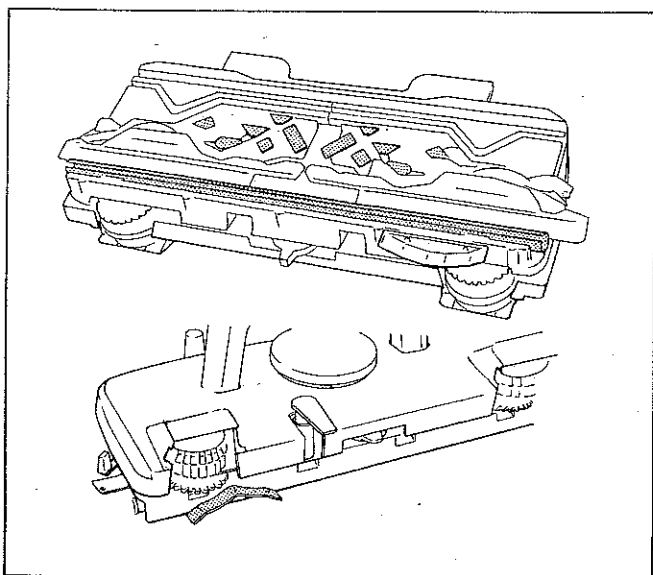

CARRELLO

Togliere il carrello dal letto degli aghi, togliere la polvere di lana da sotto il carrello. Oliare le parti mobili e la guida di precisione.

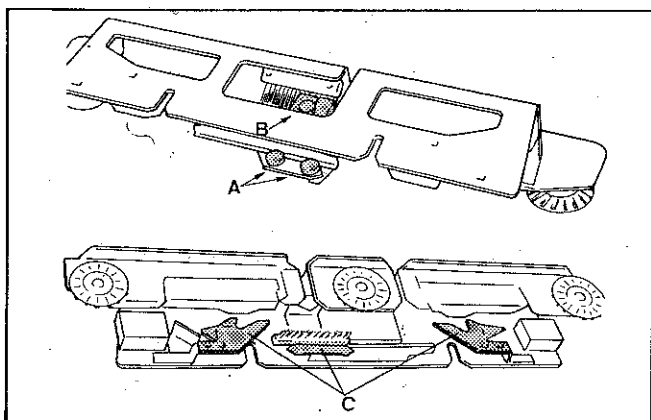

Abbassatore

Rimuovere la polvere di lana etc. Da "A" e da "B". Oliare le parti mobili.
Le Cam "C" sono delicate, attenzione nel pulire.

RIPORRE IL CARRELLO

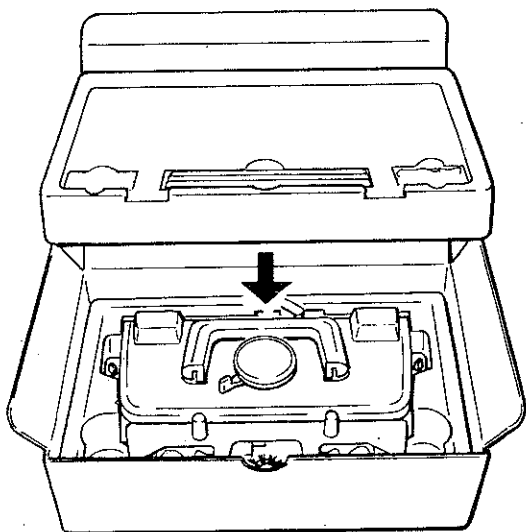

Inserire l'abbassatore al carrello.

Abbassare il manico

Rimettere il carrello nella custodia di polistirolo

Rimettere gli accessori al loro posto nel coperchio della scatola di polistirolo



27100 PAVIA - VIA RISSMONDO 76
TELEGRAMMI: NECCHIVIT
CASELLE POSTALI N° 235-236
TELEFONO N° (0382) 4151
TELEX 312195 NECCHI

Printed in Italy

MOD. 3781210-00